

Funkgesteuerte Wetterstation mit Weltzeituhr

Modell: BAR926HG / BAR966HG
BEDIENUNGSANLEITUNG

INHALT

Einführung	3
Produktübersicht	4
Vorderansicht	4
Rückansicht	5
Tischaufsteller und Wandbefestigung.....	5
LCD-Display	6
Funksendeeinheit (RTGR328N)	9
Erste Schritte	9
Batterien	9
Änderung von Einstellungen	10
Funksendeeinheit	10
Einrichten des Temperatur-/	
Luftfeuchtigkeitsmessers (RTGR328N)	11
Übertragung von Daten der Funksendeeinheit ...	12
Suche nach Funksendeeinheit.....	12
Uhr und Kalender	12
Funkuhr	13
Ein- und Ausschalten der Funkuhr	14
Stellen der Uhr	14

Umstellen der Zeitanzeige	14
Weltzeituhr	15
Weckalarmfunktionen	20
Einstellen des normalen Weckalarms.....	20
Einstellen des Frostwarners.....	20
Aktivieren der Weckalarmfunktion.....	21
Schlummerfunktion	21
Barometer	21
Anzeige des Barometerbereichs	21
Auswahl der Maßeinheit.....	22
Anzeige der Luftdruckentwicklung	22
Balkendiagrammanzeige.....	22
Einstellen der Höhe.....	22
Wettervorhersage	22
Wettervorhersagesymbole	23
UV-Messung	23
Neue Zusatzfunktionen	24
Temperatur und Luftfeuchtigkeit	25
Anzeigebereich für Temperatur und	
Luftfeuchtigkeit	25
Auswahl der Maßeinheit.....	26
Auswahl des Kanals für die Funksendeeinheit ...	26
Aufzeichnung der Minimal- / Maximalwerte	26
Temperatur- und Luftfeuchtigkeitstrends.....	26
Komfortzone.....	26

Hitzeindex	27
Hintergrundbeleuchtung.....	27
System zurücksetzen	27
Sicherheits- und Pflegehinweise	28
Warnungen	28
Fehlersuche und Abhilfe.....	29
Technische Angaben.....	29
Über Oregon Scientific.....	31
EU-Konformitätserklärung	31

EINFÜHRUNG

Danke, dass Sie sich für die funkgesteuerte Wetterstation mit Weltzeituhr BAR926HG / BAR966HG von Oregon Scientific™ entschieden haben. Dieses leistungsfähige Gerät vereint Zeitmessungsfunktionen mit der Wetterbeobachtung, der Messung von Innen- und Außentemperatur, Luftfeuchtigkeit sowie Luftdrucktrends mit Höhenanpassung in einem einzigen Apparat, den Sie bequem zu Hause verwenden können.

Verpackungsinhalt:

- Empfangseinheit
- Funksendeeinheit (RTGR328N)
- Optionaler UV-Sensor (UVR128)
- Batterien

BAR926HG --- BAR926HG Empfangseinheit + RTGR328N Funksendeeinheit

BAR966HG --- BAR926HG Empfangseinheit + RTGR328N Funksendeeinheit + UVR128 UV-Sensor

HINWEIS

Die Empfangseinheit kann zusammen mit den folgenden Funksendeeinheiten verwendet werden: THGR228N, THGR328N, THR228N, THR328N, THWR288. Zusätzliche Funksendeeinheiten sind separat erhältlich.

Zusätzliche Informationen erhalten Sie vom Händler vor Ort. Halten Sie diese Bedienungsanleitung in Reichweite, wenn Sie Ihr neues Gerät verwenden. Sie finden hier praktische Schritt-für-Schritt-Anleitungen sowie die technischen Angaben und wichtige Warnhinweise.

PRODUKTÜBERSICHT

VORDERANSICHT

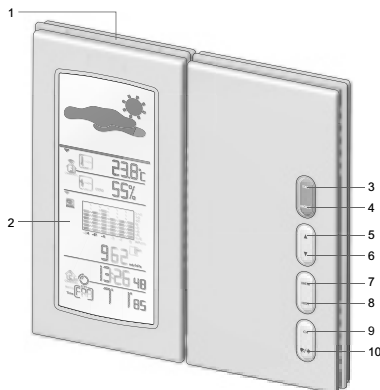

1. **SNOOZE / LIGHT:** Aktivierung der achtminütigen Schlummerfunktion oder der Hintergrundbeleuchtung
2. LCD-Display
3. **SEL:** Wechseln von Bereichen
4. **MODE:** Ändern von Einstellungen/Display
5. ▲: Erhöhen von Einstellungswerten/Einschalten der funkgesteuerten Uhr
6. ▼: Vermindern von Einstellungswerten/ Ausschalten der funkgesteuerten Uhr
7. **MEM:** Anzeige der aktuellen, maximalen und minimalen Werte für Temperatur/ Luftfeuchtigkeit / UV-Messwerte
8. **HIST:** Anzeige der Entwicklung von Barometer- und UV-Messungen
9. **CH:** Umschalten der Funksendeeinheitsanzeige
10. 🔔 / * : Anzeige des Weckalarmstatus, Stellen des Weckers der funkgesteuerten Uhr

RÜCKANSICHT

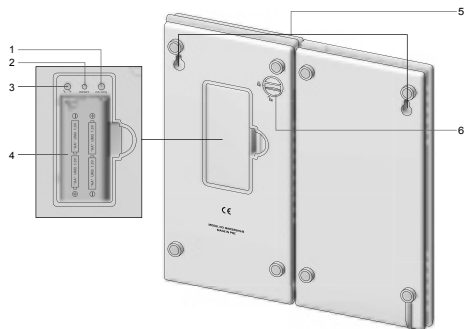

1. **mb / inHg-Schalter** (im Batteriefach)
2. **RESET-Taste** (im Batteriefach)
3. **°C / °F-Schalter** (im Batteriefach)
4. Batteriefach (ohne Abdeckung)
5. Löcher für Wandbefestigung
6. Verriegelungsknopf – stellen Sie die beiden Teile des Gerätes nebeneinander, wie auf der gegenüberliegenden Seite angezeigt. Drehen Sie den Verriegelungsknopf, um die beiden Teile des Gerätes zu verbinden. Drehen Sie gegen den Uhrzeigersinn, um die Verriegelung zu lösen und die beiden Teile zu trennen.

TISCHAUFSTELLER UND WANDBEFESTIGUNG

Zum Stellen des Gerätes auf einen Tisch den Verriegelungsknopf (auf der Geräterückseite) so drehen, dass die beiden Teile des Gerätes voneinander getrennt werden. Dann das Gerät der unteren Abbildung gemäß positionieren.

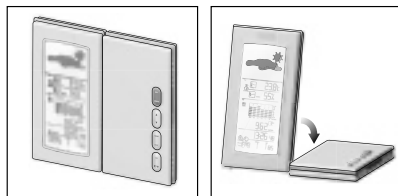

Zum Befestigen des Gerätes an der Wand den Verriegelungsknopf (auf der Geräterückseite) so drehen, dass die beiden Teile des Gerätes miteinander verbunden werden. Dann der unteren Abbildung gemäß montieren.

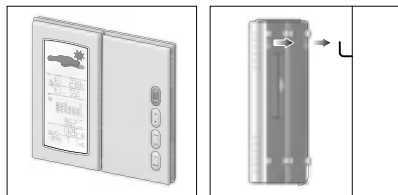

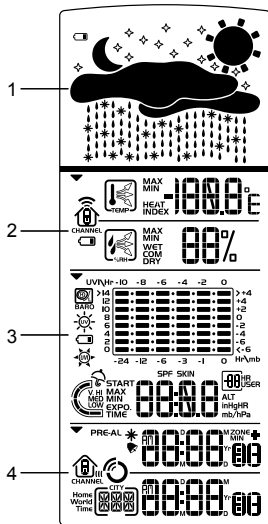

- 1. Wettervorhersagebereich:** Animierte Wettervorhersage
- 2. Temperatur./Luftfeuchtigkeits-/Komfortzonenbereich:** Messwerte und Trends, Komfortzone, Nummer der Funksendeeinheit
- 3. UVI-/Barometerbereich:** UV-Strahlungsniveau und Luftdruck-Balkendiagramm; UV-Index und Barometerwerte
- 4. Uhr-/Weckalarm-/Kalenderbereich:** Funkgesteuerte Uhr mit Weltzeit, Weckfunktionen, Kalender

Wettervorhersagebereich

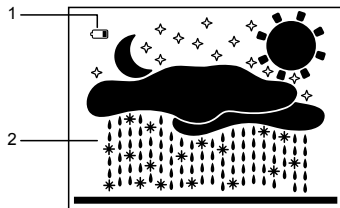

1. Batteriewechselanzeige für Empfangseinheit
2. Wetteranzeige

Temperatur- / Luftfeuchtigkeit / Komfortzonenbereich

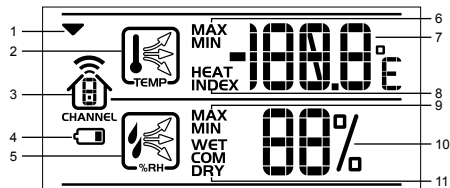

1. Symbol für Bereichsauswahl
2. Temperaturtrend
3. Kanalnummer (1-5)/Empfangsstatus
4. Batteriewechselanzeige für Funksendeeinheit
5. Luftfeuchtigkeitstrend
6. MAX-/MIN-Temperatur
7. Temperatur - °C/°F
8. Hitzeindex
9. MAX-/MIN-Luftfeuchtigkeit
10. Luftfeuchtigkeit
11. Komfortzonen

UVI-/ Barometerbereich

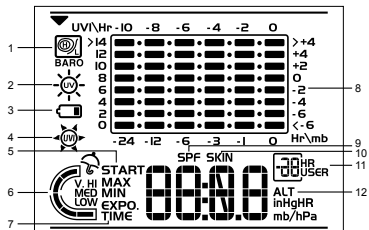

1. Anzeige des Luftdrucks
2. Anzeige der UV-Strahlung
3. Batteriewechselanzeige für UV-Sensor
4. Anzeige des UVI-Wertes
5. Countdown für UV-Belichtungszeit gestartet
6. Höhe des UV-Indexes
7. UV-Belichtungszeit für Benutzer
8. Barometer/UV-Diagramm
9. Berechnung des Sonnenschutzfaktors (SPF) für Benutzer je nach UV-Belichtungszeit
10. Benutzer-Hauttyp für UV-Belichtungszeit
11. Benutzernummer (für UV-Modus) oder stündliche Entwicklung für UV-/Luftdruckmesswerte
12. Höhen-/Luftdruck-/UVI-Messwerte

Uhr-/Weckalarm-/Kalenderbereich

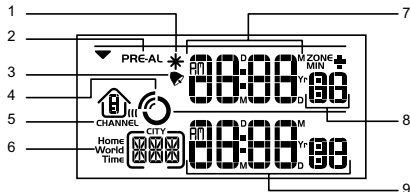

1. Frostwarner aktiviert
2. Frostwarner Anzeige/ Einstellung
3. Kanal für Zeitsignalempfang gesperrt
4. Zeitsignal-Empfangsindikator
5. Wecker gestellt
6. Ort für Lokal- oder Weltzeit
7. Funkzeit (z. B. Lokalzeit)/Kalender
8. Zeitzonenabgleich
9. Weltzeit/Kalender

FUNKSENDEEINHEIT (RTGR328N)

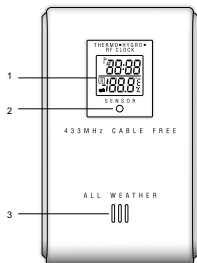

1. LCD-Display
2. LED-Statusanzeige
3. Lüftungsschlitze

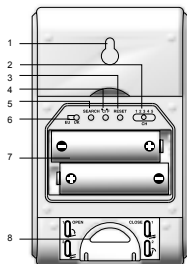

1. Wandbefestigung
2. **CHANNEL-**
Kanalwahlschalter (1-5)
3. **RESET**
4. °C / °F-Wahlschalter
5. **SEARCH**
6. **EU / UK-**
FunkzeitsignalfORMAT-
Wahlschalter
7. Batteriefach
8. Ausklappbarer Ständer

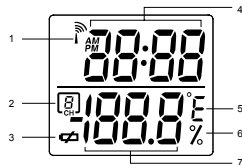

1. Signalempfang
2. Kanalnummer
3. Batteriewechselanzeige
4. Uhrzeit
5. Temperatur
(in °C oder °F)
6. Luftfeuchtigkeit in %
7. Temperatur/
Luftfeuchtigkeit

ERSTE SCHRITTE

BATTERIEN

Im Lieferumfang dieses Produkts sind Batterien enthalten:

- Empfangseinheit: 4 x UM-3 (AA) 1,5V
- Funksendeeinheit: 2 x UM-3 (AA) 1,5V

Legen Sie die Batterien vor der ersten Verwendung ein, und beachten Sie dabei die innen im Batteriefach angezeigte Polarität (+ und -). Um ein optimales Ergebnis zu erzielen, legen Sie die Batterien in die Funksendeeinheit ein, bevor Sie die Batterien in die Empfangseinheit einlegen. Betätigen Sie nach jedem Batteriewechsel die **RESET**-Taste.

So legen Sie die Batterien in die Empfangseinheit ein:

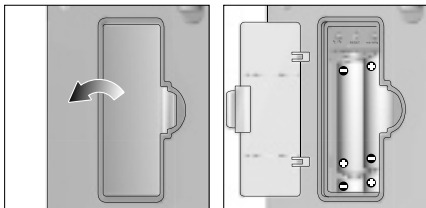

HINWEIS Verwenden Sie keine wiederaufladbaren Batterien.

wird angezeigt, wenn die Batterien fast leer sind.

HINWEIS Um eine längere Batterielebensdauer zu gewährleisten, wird für dieses Produkt die Verwendung von Alkali-Batterien empfohlen.

EINHEIT	ORT
Empfangseinheit	Wettervorhersagebereich
Funksendeeinheit	Temperatur-/Luftfeuchtigkeitsbereich
UV-Sensor	UVI-/Barometerbereich

ÄNDERN VON EINSTELLUNGEN

1. Betätigen Sie **SEL**, um zwischen Bereichen zu wechseln.
 zeigt an, welcher Bereich gewählt wurde.

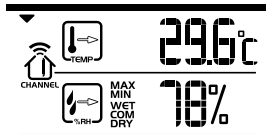

2. Für die meisten Bereiche wechseln die Anzeigeoptionen ab (zum Beispiel Uhrzeit/Wecker oder Barometer/UVI). Betätigen Sie **MODE**, um zwischen den Optionen, oder / um zwischen Uhr und Weckalarm zu wechseln.
3. **MODE** betätigen und 2 Sekunden lang gedrückt halten, um den Einstellungsmodus aufzurufen.
4. Betätigen Sie oder , um die Einstellungen zu ändern.
5. Betätigen Sie **MODE**, um den Vorgang zu bestätigen.

FUNKSENDEEINHEIT

Dieses Produkt wird mit einem Temperatur-/Luftfeuchtigkeitsmesser des Typs RTGR328N ausgeliefert. Die Empfangseinheit kann Daten von bis zu 6 Funksendeeinheiten (5 Temperatur-/Feuchtigkeitsmessern und einem UV-Sensor) empfangen.

Die Empfangseinheit kann mit den folgenden Funksendeeinheiten zusammen verwendet werden: THGR228N, THGR328N, THR228N, THR328N and

THWR288. (Zusätzliche Funksendeeinheiten sind separat erhältlich. Weitere Informationen erhalten Sie vom Händler vor Ort.)

Die Funksendeeinheit RTGR328N erfasst Temperatur- und Luftfeuchtigkeitswerte sowie offizielle Zeitsignale für die Funkuhr.

EINRICHTEN DES TEMPERATUR-/ LUFTFEUCHTIGKEITSMESSERS (RTGR328N)

- Öffnen Sie das Batteriefach mit Hilfe eines kleinen Kreuzschlitzschraubenziehers.
- Legen Sie die Batterien ein.
- Stellen Sie Kanal und Funkzeitsignalformat ein. Die Schalter befinden sich innen im Batteriefach.

SCHALTER	OPTION
Kanal	Wenn Sie mehr als eine Funksendeeinheit benutzen, müssen Sie für jede Einheit einen anderen Kanal wählen.
Funkzeitsignalformat	EU (DCF) / UK (MSF)

- Betätigen Sie die **RESET**-Taste. Legen Sie dann die Temperatureinheit fest.

SCHALTER	OPTION
Temp	°C / °F

- Schließen Sie das Batteriefach.

So klappen Sie den Ständer aus:

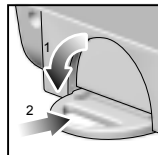



Voraussetzungen für eine optimale Funktionsweise:

- Legen Sie die Batterien vor der Positionierung der Funksendeeinheit ein und wählen Sie Einheit, Kanal und Funkzeitsignalform aus.
- Setzen Sie die Funksendeeinheit nicht direkter Sonneneinstrahlung und Feuchtigkeit aus.
- Stellen Sie die Funksendeeinheit nicht weiter als 70 Meter von der Empfangseinheit (innen) entfernt auf.
- Stellen Sie die Funksendeeinheit so auf, dass sie auf die Empfangssendeeinheit (innen) ausgerichtet ist und achten Sie darauf, dass sich keine Hindernisse wie Türen, Mauern oder Möbel im Weg befinden.
- Stellen Sie die Funksendeeinheit an einem Ort mit freiem Blick auf den Himmel und in ausreichender Entfernung von metallischen oder elektronischen Gegenständen auf.
- Stellen Sie die Funksendeeinheit in den kalten Wintermonaten in der Nähe der Empfangseinheit auf, da sich Temperaturen unter Null negativ auf Batterieleistung und Funksignalübertragung auswirken können.

HINWEIS Die Sendereichweite kann variieren und hängt von der Empfangsreichweite der Empfangseinheit ab. Probieren Sie verschiedene Standorte aus, um den Empfang zu optimieren.

ÜBERTRAGUNG VON DATEN DER FUNKSENDEEINHEIT

Die Funksendeeinheit(en) überträgt/übertragen alle 60 Sekunden Daten. Der im Temperatur-/Luftfeuchtigkeitsbereich angezeigte Funksignal Empfangsindikator gibt Aufschluss über den jeweiligen Status.

SYMBOL	BESCHREIBUNG
	Empfangseinheit sucht nach Funksendeeinheiten.
	Mindestens 1 Kanal gefunden.
	Funksendeeinheit 1 überträgt Daten. (Die Nummer der gewählten Funksendeeinheit wird angezeigt.)
--- wird im Temperatur/Luftfeuchtigkeitsbereich angezeigt	Die gewählte Funksendeeinheit wird nicht gefunden. Suchen Sie die Einheit oder überprüfen Sie die Batterien.

SUCHE NACH FUNKSENDEEINHEIT

Um nach einem Temperatur-/Luftfeuchtigkeitsmesser zu suchen, betätigen Sie **SEL**, um zum Temperatur-/Luftfeuchtigkeitsbereich zu wechseln. ▼ wird neben dem Bereich angezeigt. Dann gleichzeitig **MEM** und **CH** betätigen und 2 Sekunden lang gedrückt halten.

Um nach einem UV-Sensor zu suchen, betätigen Sie **SEL**, um zum UVI-/Barometerbereich zu wechseln. ▼ wird neben dem Bereich angezeigt. Dann gleichzeitig **MEM** und **CH** betätigen und 2 Sekunden lang gedrückt halten.

HINWEIS Wird die Funksendeeinheit immer noch nicht gefunden, überprüfen Sie die Batterien.

UHR UND KALENDER

Dieses Produkt zeigt Uhrzeit und Datum entsprechend einem von der RTGR328N-Funksendeeinheit empfangenen Funkzeitsignal oder manuell von Ihnen getroffenen Einstellungen an.

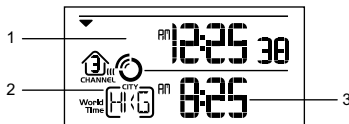

1. Funkuhrzeit
2. Weltzeitstadt
3. Weltzeituhr

FUNKUHR

Die Uhr führt eine automatische Synchronisierung mit offiziellen Zeitsignalen aus Frankfurt/Main oder Rugby (Großbritannien) durch, sofern Sie diese Funktion nicht deaktivieren. Die Signale werden von der Funksendeeinheit (RTGR328N) empfangen, sobald sich diese in weniger als 1500 km Entfernung von einem Zeitsignal befindet.

Der Erstempfang nimmt 2-10 Minuten in Anspruch und wird beim ersten Einrichten der Einheit oder nach jedem Betätigen von **RESET** initiiert. Ist der Empfang abgeschlossen, blinkt der Zeitsignal- Empfangsindikator nicht mehr auf.





Zusätzlich zur Ortszeit- und Kalenderanzeige können Sie auch die entsprechenden Zeit von 130 Weltstädten anzeigen lassen.



Das im Uhrenbereich angezeigte Symbol steht für 2 Faktoren:

- Verbindung zwischen Empfangseinheit und Funksendeeinheit, die das Zeitsignal empfängt (III)
- Zeitsignal-Empfangsindikator (📶)

Zusammen haben die Symbole folgende Bedeutungen:

SYMBOL	BEDEUTUNG
	Die Empfangseinheit steht im Kontakt mit der Funksendeeinheit und hat die Zeitsynchronisierung durchgeführt.
	Die Empfangseinheit steht im Kontakt mit der Funksendeeinheit, hat aber keine Zeitsynchronisierung durchgeführt.
	Die Empfangseinheit steht nicht im Kontakt mit der Funksendeeinheit, hat aber die Zeitsynchronisierung durchgeführt.
	Die Empfangseinheit steht nicht im Kontakt mit der Funksendeeinheit und hat keine Zeitsynchronisierung durchgeführt.
	Die Empfangseinheit kann die Verbindung zur Funksendeeinheit nicht herstellen.

HINWEIS Um eine manuelle Suche nach dem Funkzeitsignal zu initiieren, müssen Sie **SEARCH** an der Funksendeeinheit (RTGR328N) betätigen und zwei Sekunden gedrückt halten.

EIN- UND AUSSCHALTEN DER FUNKUHR

Wenn Sie die Uhr von Hand stellen möchten, müssen Sie zunächst die Funkuhrfunktion deaktivieren. Wählen Sie zu diesem Zweck den Uhren-/Weckalarmbereich.

Betätigen Sie dann ▼ an der Empfangseinheit und halten Sie die Taste zwei Sekunden gedrückt. Um die Funktion zu aktivieren, wählen Sie den Uhren-/Weckalarmbereich, betätigen Sie ▲ und halten Sie die Taste zwei Sekunden gedrückt.

Funkuhr aktiviert:



Funkuhr deaktiviert:



STELLEN DER UHR

Sie müssen die Uhr nur dann stellen, wenn Sie die Funkuhrfunktion deaktiviert haben oder sich in zu großer Entfernung von den Zeitsignalsendern befinden.

1. Betätigen Sie **SEL**, um den Uhrenbereich zu wählen. ▼ wird neben dem Bereich angezeigt.
2. Betätigen Sie **MODE** und halten Sie die Taste zwei Sekunden lang gedrückt.
3. Wählen Sie Lokalzeitstadt, Weltzeitstadt, 12-/24-

stündiges Anzeigeformat, Stunden, Minuten, Jahr, Datums-/Monatsformat, Monat, Datum und Display-Sprache.

4. Betätigen Sie ▲ oder ▼, um die Einstellungen zu ändern.
5. **MODE** betätigen, um den Vorgang zu bestätigen.

HINWEIS Die Sprachoptionen sind (E) Englisch, (F) Französisch, (D) Deutsch, (I) Italienisch und (S) Spanisch. Die gewählte Sprache bestimmt die Wochentagsanzeige

UMSTELLEN DER ZEITANZEIGE

Betätigen Sie **SEL**, um den Uhrenbereich zu wählen. Neben dem Bereich wird ▼ angezeigt.

Betätigen Sie **MODE**, um zwischen verschiedenen Anzeigen zu wechseln.

Wenn die Weltzeitstadt nicht festgelegt ist, können Sie wechseln zwischen:

- Uhrzeit mit Sekunden und Datum
- Uhrzeit mit Wochentag und Datum

Wenn die Weltzeitstadt festgelegt ist, können Sie wechseln zwischen:

- Funkuhr mit Sekunden und Weltzeituhr
- Funk- und Weltzeituhr mit Wochentag
- Funk- und Weltzeitdatum

WELTZEITUHR

Diese Uhr weist eine Anzeigefunktion für die Weltzeit auf, so dass Sie die entsprechende Zeit an verschiedenen Orten auf der Welt augenblicklich erfassen können, wobei die Sommerzeit (DST) automatisch berücksichtigt wird.

Die Namen der Weltstädte werden abgekürzt mit 3 Buchstaben angegeben, z. B. FRA für Frankfurt/Main.

LÄNDERNAME	STADT CODE	ZEITABWEICHUNG (GMT = 0)	SOMMERZEIT PERIODE
Addis Abeba, Äthiopien	ADD	3	Keine Sommerzeit
Adelaide, Australien	ADL	9.5	Letzter Sonntag im Oktober bis letzter Sonntag im März
Auckland, Neuseeland	AKL	12	Erster Sonntag im Oktober bis dritter Sonntag im März
Ankara, Türkei	AKR	2	Letzter Sonntag im März bis letzter Sonntag im Oktober
Algier, Algerien	ALG	1	Keine Sommerzeit
Amsterdam, Niederlande	AMS	1	Letzter Sonntag im März bis letzter Sonntag im Oktober
Anchorage AK, USA	ANC	-9	Erster Sonntag im April bis letzter Sonntag im Oktober
Antananarivo, Madagaskar	ANT	3	Keine Sommerzeit
Asuncion, Paraguay	ASU	-4	Erster Sonntag im September bis erster Sonntag im April
Athen, Griechenland	ATH	2	Letzter Sonntag im März bis letzter Sonntag im Oktober
Atlanta GA, USA	ATL	-5	Erster Sonntag im April bis letzter Sonntag im Oktober
Abu Dhabi, U.A.E	AUH	4	Keine Sommerzeit
Bukarest, Rumänien	BBU	2	Letzter Sonntag im März bis letzter Sonntag im Oktober
Barcelona, Spain	BCN	1	Letzter Sonntag im März bis letzter Sonntag im Oktober
Bagdad, Irak	BDD	3	Erster April bis erster Oktober
Belgrad, Jugoslawien	BEG	1	Letzter Sonntag im März bis letzter Sonntag im Oktober
Peking, China	BEJ	8	Keine Sommerzeit
Berlin, Deutschland	BER	1	Letzter Sonntag im März bis letzter Sonntag im Oktober
Beirut, Libanon	BEY	2	Letzter Sonntag im März bis letzter Sonntag im Oktober
Bangkok, Thailand	BKK	7	Keine Sommerzeit
Brisbane, Australien	BNE	10	Keine Sommerzeit
Bogota, Columbia	BOG	-5	Keine Sommerzeit
Boston MA, USA	BOS	-5	Erster Sonntag im April bis letzter Sonntag im Oktober
Bern, Schweiz	BRN	1	Letzter Sonntag im März bis letzter Sonntag im Oktober
Brüssel, Belgien	BRU	1	Letzter Sonntag im März bis letzter Sonntag im Oktober
Brasilia, Brasilien	BSB	-3	Letzter Sonntag im Oktober bis dritter Sonntag im Februar
Buenos Aires, Argentinien	BUA	-3	Keine Sommerzeit
Budapest, Ungarn	BUD	1	Letzter Sonntag im März bis letzter Sonntag im Oktober
Kairo, Ägypten	CAI	2	Letzter Freitag im April bis letzter Freitag im September
Casablanca, Marokko	CAS	0	Keine Sommerzeit
Canberra, Australien	CBR	10	Letzter Sonntag im Oktober bis letzter Sonntag im März
Caracas, Venezuela	CCS	-4	Keine Sommerzeit
Kalkutta, Indien	CCU	5.5	Keine Sommerzeit
Chicago IL, USA	CGX	-6	Erster Sonntag im April bis letzter Sonntag im Oktober
Colombo, Sri Lanka	CMB	6	Keine Sommerzeit

Kopenhagen, Dänemark	CPH	1	Letzter Sonntag im März bis letzter Sonntag im Oktober
Kapstadt, Südafrika	CPT	2	Keine Sommerzeit
Dhaka, Bangladesh	DAC	6	Keine Sommerzeit
Damaskus, Syrien	DAM	2	Erster April bis erster Oktober
New Delhi, Indien	DEL	5.5	Keine Sommerzeit
Detroit MI, USA	DTW	-5	Erster Sonntag im April bis letzter Sonntag im Oktober
Dublin, Irland	DUB	0	Letzter Sonntag im März bis letzter Sonntag im Oktober
Frankfurt, Deutschland	FRA	1	Letzter Sonntag im März bis letzter Sonntag im Oktober
Guatemala City, Guatemala	GUA	-6	Keine Sommerzeit
Genf, Schweiz	GVA	1	Letzter Sonntag im März bis letzter Sonntag im Oktober
Hamburg, Deutschland	HAM	1	Letzter Sonntag im März bis letzter Sonntag im Oktober
Hanoi, Vietnam	HAN	7	Keine Sommerzeit
Havanna, Kuba	HAV	-5	Erster Sonntag im April bis letzter Sonntag im Oktober
Ho Chi Minh City, Vietnam	HCM	7	Keine Sommerzeit
Helsinki, Finnland	HEL	2	Letzter Sonntag im März bis letzter Sonntag im Oktober
Hong Kong, China	HKG	8	Keine Sommerzeit
Honolulu HI, USA	HNL	-10	Keine Sommerzeit
Houston TX, USA	HOU	-6	Erster Sonntag im April bis letzter Sonntag im Oktober
Indianapolis, IN, USA	IND	-5	Keine Sommerzeit
Istanbul, Türkei	IST	2	Letzter Sonntag im März bis letzter Sonntag im Oktober
Jakarta, Indonesien	JKT	7	Keine Sommerzeit
Johannesburg, Südafrika	JNB	2	Keine Sommerzeit
Kabul, Afghanistan	KBL	4.5	Keine Sommerzeit
Khartoum, Sudan	KHA	3	Keine Sommerzeit
Kiew, Ukraine	KIE	2	Letzter Sonntag im März bis letzter Sonntag im Oktober
Kingston, Jamaika	KIN	-5	Keine Sommerzeit
Kathmandu, Nepal	KTM	5.75	Keine Sommerzeit
Kuala Lumpur, Malaysia	KUL	8	Keine Sommerzeit
Kuwait City, Kuwait	KWI	3	Keine Sommerzeit
Las Vegas NV, USA	LAS	-8	Erster Sonntag im April bis letzter Sonntag im Oktober
Los Angeles CA, USA	LAX	-8	Erster Sonntag im April bis letzter Sonntag im Oktober
Lima, Peru	LIM	-5	Keine Sommerzeit
Lissabon, Portugal	LIS	0	Letzter Sonntag im März bis letzter Sonntag im Oktober
London, UK	LON	0	Letzter Sonntag im März bis letzter Sonntag im Oktober
Lagos, Nigeria	LOS	1	Keine Sommerzeit
La Paz, Bolivien	LPB	-4	Keine Sommerzeit
Luxemburg, Luxemburg	LUX	1	Letzter Sonntag im März bis letzter Sonntag im Oktober







Madrid, Spanien	MAD	1	Letzter Sonntag im März bis letzter Sonntag im Oktober
Melbourne, Australien	MEL	10	Letzter Sonntag im Oktober bis letzter Sonntag im März
Mexiko City, Mexiko	MEX	-6	Erster Sonntag im April bis letzter Sonntag im Oktober
Managua, Nicaragua	MGA	-6	Keine Sommerzeit
Miami FL, USA	MIA	-5	Erster Sonntag im April bis letzter Sonntag im Oktober
Mailand, Italien	MIL	1	Letzter Sonntag im März bis letzter Sonntag im Oktober
Manama, Bahrain	MNA	3	Keine Sommerzeit
Manila, Philippinen	MNL	8	Keine Sommerzeit
Montreal, Kanada	MON	-5	Erster Sonntag im April bis letzter Sonntag im Oktober
Moskau, Russland	MOW	3	Letzter Sonntag im März bis letzter Sonntag im Oktober
Montevideo, Uruguay	MVD	-3	Keine Sommerzeit
Nassau, Bahamas	NAS	-5	Erster Sonntag im April bis letzter Sonntag im Oktober
Nairobi, Kenia	NRB	3	Keine Sommerzeit
New York NY, USA	NYC	-5	Erster Sonntag im April bis letzter Sonntag im Oktober
Oslo, Norwegen	OSL	1	Letzter Sonntag im März bis letzter Sonntag im Oktober
Ottawa, Kanada	OTW	-5	Erster Sonntag im April bis letzter Sonntag im Oktober
Port-au-Prince, Haiti	PAP	-5	Keine Sommerzeit
Paris, Frankreich	PAR	1	Letzter Sonntag im März bis letzter Sonntag im Oktober
Perth, Australien	PER	8	Keine Sommerzeit
Phoenix, AZ, USA	PHE	-7	Keine Sommerzeit
Phnom Penh, Kambodscha	PNH	7	Keine Sommerzeit
Port-Of-Spain, Trinidad & Tobago	POS	-4	Keine Sommerzeit
Papeete, Französisch Polynesien	PPT	-10	Keine Sommerzeit
Prag, Tschechoslowakei	PRG	1	Letzter Sonntag im März bis letzter Sonntag im Oktober
Portland OR, USA	PTL	-8	Erster Sonntag im April bis letzter Sonntag im Oktober
Pretoria, Südafrika	PTR	2	Keine Sommerzeit
Panama City, Panama	PTY	-5	Keine Sommerzeit
Yangon, Myanmar	RGN	6.5	Keine Sommerzeit
Rio de Janeiro, Brasilien	RIO	-3	Zweiter Sonntag im Oktober bis dritter Sonntag im Februar
Reykjavik, Island	RKV	0	Keine Sommerzeit
Rom, Italien	ROM	1	Letzter Sonntag im März bis letzter Sonntag im Oktober
Riyadh, Saudi Arabien	RUH	3	Keine Sommerzeit
San Salvador, El Salvador	SAL	-6	Keine Sommerzeit
Santiago, Chile	SCL	-4	Erster Sonntag nach dem 8. Oktober bis erster Sonntag nach dem 8. März
Seattle WA, USA	SEA	-8	Erster Sonntag im April bis letzter Sonntag im Oktober
Seoul, South Korea	SEL	9	Keine Sommerzeit

San Francisco CA, USA	SFO	-8	Erster Sonntag im April bis letzter Sonntag im Oktober
Schanghai, China	SHA	8	Keine Sommerzeit
Singapur, Singapur	SIN	8	Keine Sommerzeit
San Jose, Costa Rica	SJO	-6	Keine Sommerzeit
San Juan, Puerto Rico	SJU	-4	Keine Sommerzeit
Salt Lake City UT, USA	SLC	-7	Erster Sonntag im April bis letzter Sonntag im Oktober
Sofia, Bulgarien	SOF	2	Letzter Sonntag im März bis letzter Sonntag im Oktober
Sao Paulo, Brasilien	SPL	-3	Zweiter Sonntag im Oktober bis dritter Sonntag im Februar
Stockholm, Schweden	STH	1	Letzter Sonntag im März bis letzter Sonntag im Oktober
Sydney, Australien	SYD	10	Letzter Sonntag im Oktober bis letzter Sonntag im März
Taschkent, Usbekistan	TAS	5	Keine Sommerzeit
Tokio, Japan	TKY	9	Keine Sommerzeit
Taipei, Taiwan	TPE	8	Keine Sommerzeit
Tripolis, Libyen	TRP	2	Keine Sommerzeit
Toronto, Kanada	TRT	-5	Erster Sonntag im April bis letzter Sonntag im Oktober
Quito, Ecuador	UIO	-5	Keine Sommerzeit
Vancouver, Kanada	VAC	-8	Erster Sonntag im April bis letzter Sonntag im Oktober
Wien, Österreich	VIE	1	Letzter Sonntag im März bis letzter Sonntag im Oktober
Warschau, Polen	WAW	1	Letzter Sonntag im März bis letzter Sonntag im Oktober
Washington DC, USA	WDC	-5	Erster Sonntag im April bis letzter Sonntag im Oktober
Wellington, Neuseeland	WLG	12	Erster Sonntag im Oktober bis dritter Sonntag im März
Zürich, Schweiz	ZRH	1	Letzter Sonntag im März bis letzter Sonntag im Oktober

WECKALARMFUNKTIONEN

Dieses Produkt weist zwei Weckalarmfunktionen auf: Eine normale Weckalarmfunktion und einen Frostwarner für Schneewetter. Die normale Weckalarmfunktion wird bei Aktivierung jeden Tag um die gleiche Zeit ausgelöst. Der Frostwarner wird nur ausgelöst, wenn die normale Weckfunktion aktiviert ist und die von der Funksendeeinheit auf Kanal 1 übermittelte Temperatur auf 2°C oder tiefer fällt.







EINSTELLEN DES NORMALEN WECKALARMS

1. Betätigen Sie **SEL**, um den Uhrenbereich zu wählen. Neben dem Bereich wird ▼ angezeigt.
2. Betätigen Sie  / , um die Weckalarmzeit anzuzeigen. (Darüber wird AL angezeigt.)
3. Betätigen Sie  /  und halten Sie die Taste zwei Sekunden lang gedrückt.
4. Wählen Sie Stunden und Minuten. ▲ oder ▼ betätigen, um die Einstellungen zu ändern.
5. Betätigen Sie  / , um den Vorgang zu bestätigen.
6. Nach dem Stellen des Weckalarms wird das Symbol für den täglichen Weckalarm  angezeigt.

EINSTELLEN DES FROSTWARNERS

Der Frostwarner kann darauf eingestellt werden, 15, 30, 45 oder 60 Minuten vor dem normalen Weckalarm ausgelöst zu werden. Dieser Alarm ertönt, sobald die von der Funksendeeinheit auf Kanal 1 übermittelte Temperatur auf 2°C oder tiefer fällt.



Wenn Sie beispielsweise den normalen Weckalarm auf 7:00 Uhr und den Frostwarner auf 45 Minuten stellen, ertönt der Frostwarner um 6:15 Uhr, sofern die auf Kanal 1 übermittelte Außentemperatur 2°C oder tiefer beträgt.

1. Stellen Sie den normalen Alarmwecker und aktivieren Sie ihn.
2. Betätigen Sie  / , um zur Frostwarneranzeige zu wechseln. (Darüber wird **PRE-AL** angezeigt.)
3. Betätigen Sie  /  und halten Sie die Taste zwei Sekunden lang gedrückt.
4. Betätigen Sie ▲ oder ▼, um 15, 30, 45 oder 60 Minuten zu wählen. Dabei handelt es sich um die Zeit in Minuten, die der Frostwarner dem normalen Weckalarm VORANGEHT. Sobald Sie einen Zeitraum ausgewählt haben, ist der Frostwarner automatisch aktiviert.
5. Betätigen Sie  / , um den Vorgang zu bestätigen.

* wird bei aktiviertem Frostwarner angezeigt.

HINWEIS Nach Auslösen des Frostwarners wird der normale Weckalarm erst wieder am nächsten Tag ausgelöst. Außerdem wird der Frostwarner bei Deaktivierung des normalen Weckalarms automatisch mit deaktiviert.

AKTIVIEREN DER WECKALARMFUNKTION

Wechseln Sie zum Uhrenbereich und betätigen Sie dann  / * um die Anzeige des Weckalarms oder des Frostwarners einzublenden. Um die Weckalarmfunktion zu aktivieren bzw. zu deaktivieren, drücken Sie  oder .

Bei Erreichen der Weckalarmzeit wird die Hintergrundbeleuchtung 8 Sekunden lang eingeschaltet, außerdem ertönt der zweiminütige Crescendo-Alarm. Sie können den Weckalarm durch Betätigen jeder Taste (außer der Taste für die Schlummerfunktion) beenden. Er ertönt dann zur gleichen Zeit am nächsten Tag wieder.

SCHLUMMERFUNKTION

Betätigen Sie **SNOOZE / LIGHT**, um den Weckalarm für 8 Minuten zu unterbrechen. Bei aktivierter Schlummerfunktion blinkt  oder * auf.

BAROMETER

Dieses Produkt zeichnet Luftdruckschwankungen auf, um eine Wettervorhersage durchführen zu können. Darüberhinaus werden die mit der Funksendeeinheit in den jeweils vergangenen 24 Stunden durchgeführten Luftdruckmessungen in der Empfangseinheit (innen) festgehalten.

ANZEIGE DES BAROMETERBEREICHS

Betätigen Sie **SEL**, um zum Barometerbereich zu wechseln.

Wird  NICHT angezeigt, betätigen Sie **MODE**.

Die Luftdruckdaten werden in zwei Bereichen unten im Display angezeigt. Der obere Bereich zeigt ein 24-Stunden-Balkendiagramm. Der untere Bereich zeigt aktuelle und ältere Messwerte.

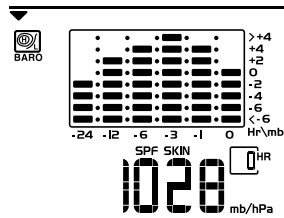

AUSWAHL DER MAßEINHEIT

Schieben Sie den Schalter **mb / inHg** (im Batteriefach der Uhr) auf die gewünschte Maßeinheit.

ANZEIGE DER LUFTDRUCKENTWICKLUNG

Wechseln Sie zum Barometerbereich. Betätigen Sie dann wiederholt **HIST**, um die Messwerte zu durchlaufen. Die in im HR-Feld angezeigte Zahl zeigt an, wie alt die Messungen jeweils sind (z. B. 2 Stunden, 3 Stunden etc.).

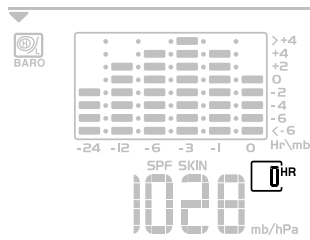

BALKENDIAGRAMMANZEIGE

Das Balkendiagramm bietet eine visuelle Darstellung der Luftdruckentwicklung von der aktuellen Uhrzeit (0) bis 24 Stunden zurück (-24).

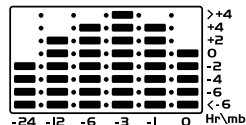

EINSTELLEN DER HÖHE

Stellen Sie die Höhe über dem Meeresboden ein, in der Sie leben. Dadurch wird sichergestellt, dass die Luftdruckmessungen den korrekten Wert ergeben.

1. Wechseln Sie zum Barometerbereich.
2. Betätigen Sie **HIST** und halten Sie die Taste zwei Sekunden lang gedrückt.
3. Betätigen Sie **▲** oder **▼**, um die Höhe in Schritten von 10 Metern einzustellen (-100 m bis 2500 m).
4. Betätigen Sie **HIST**, um den Vorgang zu bestätigen.





WETTERVORHERSAGE

Dieses Produkt führt eine Wettervorhersage für die nächsten 12 bis 24 Stunden im Umkreis von 30 - 50 km durch. Die Vorhersage basiert auf Luftdruck-Trendmessungen.



Im oberen Bereich wird das vorhergesagte Wetter durch ein animiertes Symbol angezeigt.

WETTERVORHERSAGESYMBOL

SYMBOL	BESCHREIBUNG
 Tag / Nacht	Klar
 Tag / Nacht	Teilweise bedeckt
	Bedeckt
	Regnerisch
	Schnee

HINWEIS Das Nachtsymbol wird von 18.00 Uhr bis 06.00 Uhr angezeigt. Wenn die Funksendeeinheit eine Temperatur von 2°C oder niedriger misst, wird das REGNERISCH-Symbol zu SCHNEE.

UV-MESSUNG

Der Ultraviolettstrahlensensor UVR128 ist im Lieferumfang der Wetterstation BAR966HG enthalten und für die Wetterstation BAR926HG optional erhältlich. Der UV-Sensor stellt Ihnen die folgenden Funktionen zur Verfügung:

- 10-Stunden-Aufzeichnung des Ultraviolettindex (UVI)
- Automatische Berechnung der zulässigen Belichtungsdauer auf der Grundlage von voreingestellten Benutzerprofilen (maximal vier Benutzer)
- UVI-Gefahrenalarm beim Erreichen gefährlicher UVI-Werte

Die UV-Daten werden im gleichen Bereich wie das Barometer angezeigt. Betätigen Sie **SEL**, um zum Barometerbereich zu wechseln, dann **MODE**, um das UV-Symbol  und die zugehörigen Daten anzuzeigen.

HINWEIS Weitere Informationen über die neuen UVFunktionen finden Sie in der Bedienungsanleitung des UVR128 und weiter unten.

NEUE ZUSATZFUNKTIONEN

COUNTDOWN FÜR UV BELICHTUNGSZEIT

Um den Countdown für die UV-Belichtungszeit einzustellen, müssen Sie wie nachfolgend beschrieben Hauttyp („SKIN“) und Sonnenschutzfaktor („SPF“) eingeben.

1. Betätigen Sie **SEL**, um zum Barometerbereich zu wechseln, dann **MODE**, um das UV-Symbol und die zugehörigen Daten anzuzeigen.

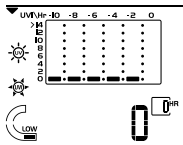

2. Betätigen Sie **CH**, um Benutzer 1-4 zu wählen.
3. Betätigen Sie **MODE** und halten Sie die Taste zwei Sekunden gedrückt, um den Hauttyp für den gewählten Benutzer einzustellen.

HAUTTYP	BRÄUNUNG	SONNENBRAND	HAARFARBE	AUGENFARBE
1	Niemals	Immer	Rot	Blau
2	Manchmal	Manchmal	Blond	Blau / Grün
3	Immer	Selten	Braun	Grau / Braun
4	Immer	Selten	Schwarz	Braun

4. Betätigen Sie **▲** oder **▼** um einen von vier Hauttypen auszuwählen. Betätigen Sie dann **MODE**, um die Auswahl zu bestätigen, und mit der SPF-Einstellung fortzufahren.

SPF	SONNENSCHUTZFAKTOR
1 - 11	Niedriger Schutz
12 - 29	Mäßiger Schutz
30 - 50	Hoher Schutz

5. Betätigen Sie **▲** oder **▼** um den SPF-Wert zu erhöhen bzw. zu verringern. Betätigen Sie dann **MODE**, um die Auswahl zu bestätigen und mit der Einstellung des Countdowns für die UV-Belichtungszeit fortzufahren.
6. Betätigen Sie **▲** oder **▼** um den Countdown zu aktivieren bzw. zu deaktivieren. Betätigen Sie **MODE**, um die Einstellung der verbliebenen Belichtungszeit für den Benutzer zu beenden

und den Countdown für die UV-Belichtungszeit zu starten. Die verbleibende UV-Belichtungszeit für den Benutzer wird angezeigt, außerdem blinkt das Symbol **START** auf.

7. Sobald der Countdown „0“ erreicht, ertönt ein zweiminütiges Warnsignal. Sie können eine beliebige Taste drücken, um den Alarm zu beenden. Das Symbol **EXPO TIME** blinkt zwei Minuten lang auf, auch wenn Sie den Alarm ausgeschaltet haben.

MAXIMAL-/MINIMALWERTE FÜR UVI

So zeigen Sie die maximalen bzw. minimalen UVI-Werte an:

1. Betätigen Sie **SEL**, um zum Barometerbereich zu wechseln.
2. Betätigen Sie **MODE**, um die UV-Anzeige zu wählen.
3. Betätigen Sie **MEM**, um maximale, minimale und aktuelle UVI-Messwerte anzuzeigen.
4. Betätigen Sie **MEM** und halten Sie die Taste zwei Sekunden gedrückt, um den UVI-Speicher zu löschen.

HINWEIS Vor dem Einstellen der Zusatzfunktionen muss der UV-Sensor aktiviert werden. Weitere Informationen finden Sie in der UVR128-Bedienungsanleitung.

TEMPERATUR UND LUFTFEUCHTIGKEIT

Die Wetterstation kann für jede der fünf Funksendeinheiten die folgenden Informationen anzeigen.

- Aktuelle, minimale und maximale Temperaturen und relative Luftfeuchtigkeit (in Prozent)
- Komfortzonenindikator und Trendsymbole (steigend, fallend oder gleichbleibend)

Die Daten werden ca. alle 60 Sekunden erfasst und angezeigt.

ANZEIGEBEREICH FÜR TEMPERATUR UND LUFTFEUCHTIGKEIT

Betätigen Sie **SEL**, um zum Temperatur-Luftfeuchtigkeitsbereich zu wechseln.

Die Temperaturdaten werden im oberen, die Luftfeuchtigkeitsdaten im unteren Bereich angezeigt.

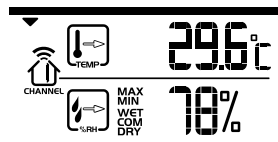

AUSWAHL DER MAßEINHEIT

Schieben Sie den °C / °F-Wahlschalter (innerhalb des Batteriefachs) auf die gewünschte Stellung.

AUSWAHL DES KANALS FÜR DIE FUNKSENDEEINHEIT

Betätigen Sie **CH**, um zwischen den Funksendeeinheiten 1 bis 5 zu wählen.



Das Haussymbol zeigt die Nummer der gewählten Funksendeeinheit an.

- Um die Funksendeeinheiten automatisch abzufragen, betätigen Sie **CH** und halten Sie die Taste zwei Sekunden gedrückt. Die Daten jeder Funksendeeinheit werden drei Sekunden lang gedrückt.
- Um die automatische Abfragung zu beenden, drücken Sie im gewähltem Temperatur- / Luftfeuchtigkeitsbereich **CH** oder **MEM**.

HINWEIS Wenn Sie eine Funksendeeinheit wählen, die nur Temperaturdaten erfasst, werden keine Luftfeuchtigkeitswerte angezeigt.

AUFZEICHNUNG DER MINIMAL- / MAXIMALWERTE

- Betätigen Sie wiederholt **MEM**, um aktuelle, minimale und maximale Werte für die gewählte Funksendeeinheit anzuzeigen.
- Um die Aufzeichnungen zu löschen, betätigen Sie **MEM** und halten Sie die Taste zwei Sekunden lang gedrückt. Das Löschen des Speichers wird durch einen Piepton bestätigt.

TEMPERATUR- UND LUFTFEUCHTIGKEITSTRENDS

Die Trendsymbole werden neben den Temperatur- und Luftfeuchtigkeitsmesswerten angezeigt.

TREND	STEIGEND	KONSTANT	FALLEND
TEMPERATUR			
LUFTFEUCHTIGKEIT			

KOMFORTZONE

Mithilfe von Komfortzonen wird angezeigt, welche Auswirkungen Temperatur und Luftfeuchtigkeit auf das Wohlbefinden haben.

ZONE	TEMPERATUR	LUFTFEUCHTIGKEIT
WET	Beliebig	>70%
COM	20-25°C (68-77°F)	40-70%
DRY	Beliebig	<40%

HINWEIS Diese Informationen werden im Luftfeuchtigkeitsbereich zusammen mit dem aktuellen Messwert angezeigt.

HITZEINDEX

Der Hitzeindex („HEAT INDEX“) zeigt bei hohen Temperaturen vier Warnstufen an.

GEFAHREN- KATEGORIE	TEMPERATUR	
	°C	°F
Extrem gefährlich	>54.5	>130
Gefährlich	40.5-54.4	105-130
Höchste Vorsicht	32.2-40.5	90-105
Achtung	26.6-32.2	80-90

So zeigen Sie den Hitzeindex an:

1. Betätigen Sie **SEL**, um den Temperaturbereich zu wählen. Neben dem Bereich wird ▼ angezeigt.

2. Betätigen Sie **MODE**, um die Anzeige des Hitzeindex aufzurufen.
3. Betätigen Sie **CH**, um den gewünschten Kanal zu wählen.

HINWEIS Bei Temperaturen unter 26°C oder wenn der gewählte Kanal nicht funktionsfähig ist, wird statt des Hitzeindex „NA“ angezeigt.

HINTERGRUNDBELEUCHTUNG

Drücken Sie **SNOOZE / LIGHT**, um die Hintergrundbeleuchtung für fünf Sekunden zu aktivieren.

SYSTEM ZURÜCKSETZEN

Die **RESET**-Taste befindet sich auf der Unterseite des Geräts. Betätigen Sie **RESET** jedes Mal, wenn Sie die Batterien wechseln oder das Gerät unerwartet reagiert (z. B. wenn die Funkverbindung zur Funksendeeinheit oder zum Zeitsignal nicht hergestellt werden kann).

HINWEIS Durch Betätigen von **RESET** werden alle Einstellungen auf die Standardwerte zurückgesetzt, außerdem gehen alle gespeicherten Informationen verloren.

SICHERHEITS- UND PFLEGEHINWEISE

Verwenden Sie für die Reinigung des Geräts ein angefeuchtetes Tuch und ein mildes, alkoholfreies Reinigungsmittel. Lassen Sie das Gerät nicht auf den Boden fallen, und stellen Sie es nicht an einem stark frequentierten Standort auf.

WARNUNGEN

Bei ordnungsgemäßer Handhabung wird Ihnen dieses Gerät jahrelang gute Dienste leisten. Oregon Scientific ist nicht verantwortlich für den Gebrauch dieses Geräts anders als in der vorliegenden Bedienungsanleitung angegeben oder etwaige von nicht dazu befugten Stellen durchgeführte Änderungen oder Reparaturen des Produkts. Beachten Sie bitte die folgenden Richtlinien:

- Tauchen Sie das Gerät niemals in Wasser. Dadurch kann es zu elektrischen Schlägen kommen, durch die das Gerät beschädigt wird.
- Setzen Sie die Empfangseinheit keinen extremen Belastungen, Stoßeinwirkungen oder Temperatur-/Luftfeuchtigkeitsschwankungen aus.
- Nehmen Sie keine Manipulationen an den internen Komponenten vor.
- Verwenden Sie keine neuen und alten Batterien oder Batterien verschiedenen Typs gleichzeitig.
- Verwenden Sie für dieses Produkt keine wiederaufladbaren Batterien.

- Entnehmen Sie die Batterien, wenn Sie das Gerät über einen längeren Zeitraum lagern und nicht verwenden.
- Verkratzen Sie das LCD-Display nicht.

HINWEIS Die technischen Angaben und die Bedienungsanleitung für dieses Produkt können ohne besondere Benachrichtigung geändert werden. Die Abbildungen sind nicht maßstabsgerecht.

FEHLERSUCHE UND ABHILFE

PROBLEM	SYMPTOM	ABHILFE
Barometer	Ungewöhnliche Messwerte	Höhe einstellen / Gerät zurücksetzen
Kalender	Ungewöhnlicher Tag / Monat	Sprache ändern
Uhr	Uhr lässt sich nicht stellen.	Funkuhr deaktivieren
	Keine automatische Synchronisierung möglich	1. Batterien überprüfen 2. RESET drücken 3. Funkuhr manuell aktivieren
Temp	Anzeige: „LLL“ oder „HHH“	Temperatur außerhalb des anzeigbaren Bereichs
Funksende-einheit	Kann nicht gefunden werden	Batterien überprüfen
	Kanal kann nicht geändert werden.	Funksendeeinheiten überprüfen. Evtl. arbeitet nur eine Funksendeeinheit.

TECHNISCHE ANGABEN

Abmessungen Empfangseinheit

L x B x H	195 x 26 x 192 mm
Gewicht	578 Gramm
	ohne Batterie

Abmessungen Funksendeeinheit

L x B x H	70 x 24.5 x 116 mm
Gewicht	108 Gramm
	ohne Batterie

Temperatur

Maßeinheit	°C oder °F
Messbereich innen	-5 °C bis 50 °C (23 °F bis 122 °F)
Messbereich außen	-20 °C bis 60 °C (-4 °F bis 140 °F)
Messschritte	0.1 °C (0.2 °F)
Komfortbereich	20 °C bis 25 °C (68 °F bis 77 °F)
Speicher	Min / Max

Relative Luftfeuchtigkeit

Messbereich	25% bis 95%
Messschritte	1%

Komfortbereich 40% bis 70%
 Speicher Min / Max

Barometer

Maßeinheit mb / hPa oder inHg
 Messschritte 1 mb (0.03 inHg)
 Höhe -100 bis 2500 Meter
 Anzeige Sonnig (Tag/Nacht), teilweise bedeckt (Tag/Nacht) bedeckt, Regen, Schnee

Funksendeeinheit (RTGR328N)

Sendefrequenz 433 MHz
 Reichweite Bis zu 70 Meter bei freier Sicht
 Übertragung ca. einmal pro Minute
 Kanalnummern 1, 2, 3, 4 oder 5
 Maßeinheit °C oder °F

Funkuhr

Synchronisierung Automatisch oder deaktiviert
 Uhrenanzeige HH:MM:SS
 Stundenformat 12-stündig AM/PM (MSF-Format)

24-stündig (DCF-Format)
 Kalender TT / MM oder MM / TT; Wochentag in einer von 5 Sprachen (E, G, F, I, S)
 Weckalarm Normal und Frostwarner; zweiminütiges Crescendo
 Schlummerfunktion Achtminütige Schlummerfunktion

Stromversorgung

Empfangseinheit

Batterien 4 x UM-4 (AA) 1,5 V

Temperatur- / Luftfeuchtigkeitsmesser

Batterien 2 x UM-3 (AA) 1,5 V

HINWEIS Um eine längere Batterielebensdauer zu gewährleisten, wird für dieses Produkt die Verwendung von Alkali-Batterien empfohlen.

Hinweis zum Schutz unserer Umwelt/ Batterieentsorgung

Batterien gehören nicht in den Hausmüll. Als Verbraucher sind Sie gesetzlich verpflichtet, gebrauchte Batterien zurückzugeben. Sie können Ihre alten Batterien bei den öffentlichen Sammelstellen abzugeben.

ÜBER OREGON SCIENTIFIC

Besuchen Sie unsere Website (www.oregonscientific.de) und erfahren Sie mehr über unsere Oregon Scientific-Produkte wie zum Beispiel Wetterstationen, Projektions-Funkuhren, Produkte für Gesundheit und Fitness, Digitalkameras, MP3-Player, DECT-/Konferenztelefone und elektronische Lernprodukte für Kinder. Auf der Website finden Sie auch Informationen, wie Sie im Bedarfsfall unseren Kundendienst erreichen und Daten herunterladen können.

Wir hoffen, dass Sie alle wichtigen Informationen auf unserer Website finden. Für internationale Anfragen besuchen Sie bitte unsere Website: www2.oregonscientific.com

EU-KONFORMITÄTSERKLÄRUNG

Hiermit erklärt **Oregon Scientific**, dass sich dieser/ diese/dieses Wetterstation mit Weltzeituhr Modelle BAR926HG/BAR966HG in Übereinstimmung mit den grundlegenden Anforderungen und den anderen relevanten Vorschriften der Richtlinie 1999/5/EG befindet". (BMWi)



KONFORM IN FOLGENDEN LÄNDERN

Alle EG Staaten, die Schweiz 

und Norwegen 