

STAPPENTELLER MET PANIEK ALARM

MODEL : PE319

GEBRUIKSAANWIJZING

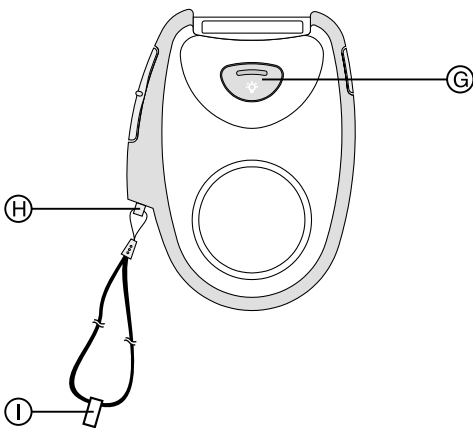
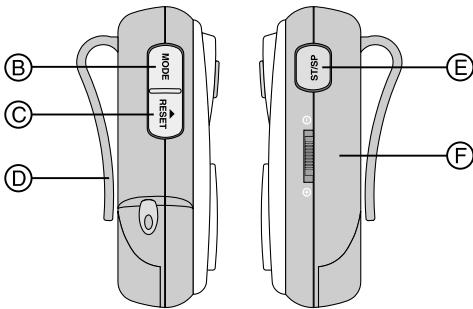
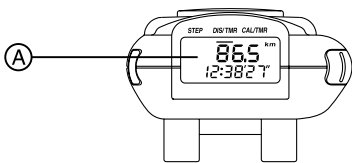

FIG. A

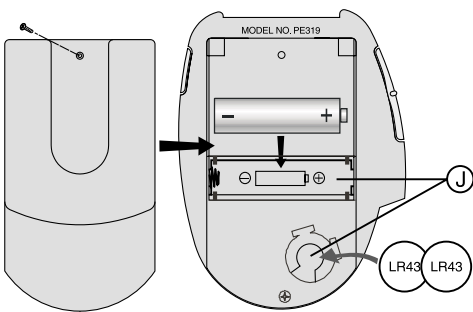

FIG. B

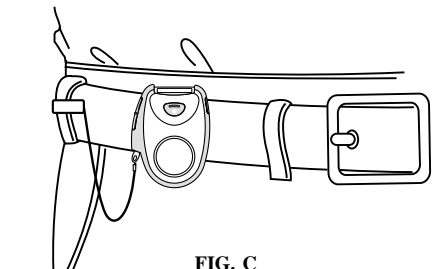

FIG. C



FIG. D

NEDERLANDS

STAPPENTELLER MET PANIEK ALARM

GEBRUIKSAANWIJZING

INTRODUCTIE

Gefeliciteerd met de aanschaf van de gemakkelijk-te-gebruiken, multifunctionele lichtgewicht stappenteller met Paniek alarm.

Dit product heeft verscheidene functies voor personen die actief zijn met wandelen of hardlopen. De unit meet het aantal stappen van het ene punt naar het andere, het aantal verbrande calorieën en de verstreken tijd.

Bovendien bezit de unit een ingebouwd paniek alarm die zorgt voor de nodige aandacht ingeval van een paniek situatie.

KENMERKEN

1. Stappenteller
2. 12/24 uur real time klok
3. Totale afstand indicatie
4. Totaal verbruikte calorieën
5. Wandel afstand instelling
6. Optel timer
7. Paniek alarm (110-115dB)
8. EL display verlichting
9. Lege batterij indicatie
10. Instelbare bewegings gevoeligheid

NAMEN EN FUNCTIES [FIG. A]

- LCD DISPLAY**
2-lijns display voor gemakkelijke en gelijktijdige uitlezing
- [MODE]TOETS**
Schakelt tussen de diverse uitlezingen
- [RESET/]TOETS**
Zet de display uitlezingen op 0 in de normale stand en verhoogt een waarde in de instelstand
- RIEM CLIP**
Om de unit aan een riem of kledingstuk te bevestigen
- ST/SP (START/STOP) TOETS**
Om de optel timer te starten of te stoppen
- BEWEGINGS GEVOELIGHEID INSTEL SCHAKELAAR**
Vermeerderd of verminderd de gevoeligheid van de unit op bewegingen
- VERLICHTING [☀] TOETS**
Inschakelen display verlichting
- PANIEK ALARM PIN**
Activeert het paniek alarm indien de pin uitgetrokken wordt
- BEVESTIGINGS CLIP MET KOORDJE**
Om de unit nogmaals aan een kledingstuk te bevestigen en dient als trekkoordje voor het paniek alarm
- BATTERIJ VAKJE**
Hierin kunnen 2 stuks LR43 knoopcel batterijen en 1 stuk 12V Alkaline batterij

HET INSTALLEREN VAN DE BATTERIJEN

Er worden twee types batterijen gebruikt. De stappenteller werkt op 2 stuks LR43 knoopcel batterijen. Het paniek alarm werkt op 1 stuk 12V alkaline batterij

1. Druk zacht op het batterijklepje en verwijder het
2. Plaats 2 stuks LR43 + de 12V batterijen (zie FIG. B)
3. Schuif het batterijklepje weer op zijn plaats.

De batterij indicatie licht op als de LR43 batterijen leeg beginnen te raken. Vervangen beide batterijen tegelijk.



Opm: Gooi oude batterijen niet weg, maar lever ze in als KCA.

HET DRAGEN VAN DE STAPPENTELLER

Bevestig op hoogte van uw middel aan een riem, shorts of trainings-broek, en zorg dat hij goed vast zit [FIG. C]

Opm. Het niet op de juiste wijze dragen van de stappenteller kan leiden tot foutieve uitlezingen.

DISPLAY UITLEZINGEN

De stappenteller kent 3 uitlezingen: stappen, afstand/timer en calorieën/timer. Om een uitlezing te kiezen drukt u op de [MODE] toets. Een indicatie licht op voor de gekozen uitlezing.

HET GEBRUIK VAN DE DISPLAY VERLICHTING

De display verlichting zorgt voor een duidelijke uitlezing in omstandigheden met minder licht. Houdt de verlichtings toets ingedrukt om in te schakelen, zodra u de toets loslaat gaat het licht weer uit.

HET INSTELLEN VAN DE TIJD

1. Druk op de [MODE] toets om in de STEP display uitlezing te komen.
2. Houd [MODE] toets 2 seconden ingedrukt, de 12 uur aanduiding knippert. Gebruik de [▲] toets om te kiezen tussen 12 of 24 uur uitlezing.

3. Druk nogmaals op de [MODE] toets, de uuraanduiding knippert. Gebruik de [▲] toets om de uren in te voeren. Ingedrukt houden van deze toets versnelt het instellen.
4. Druk nogmaals op de [MODE] toets, de minutaanduiding knippert, gebruik de [▲] toets om de minuten in te voeren.
5. Druk nogmaals op de [MODE] toets, de secondeaanduiding knippert, gebruik de [▲] toets om de seconden op '0' te zetten, of wacht tot de seconden overeenkomen met de juiste tijd en druk op de [MODE] toets om te bevestigen en uit het instel menu te gaan.

HET GEBRUIK VAN DE STAPPENTELLER

De hoofdfunctie van de unit, de stappenteller, telt het aantal stappen die de gebruiker neemt. Afhankelijk van de persoon kunt u de afstand tussen twee stappen instellen tussen 30 en 150 cm. Om uw eigen afstand te meten, neemt u 10 stappen en deel de afgelegde afstand door 10 (FIG. C)

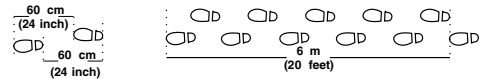

Het lichaamsgewicht wordt gebruikt om het aantal verbrande calorieën te berekenen. U kunt dit instellen tussen 30 en 150kg.

Het instellen van de loop afstand en het lichaamsgewicht

1. Druk op de [MODE] toets om te schakelen tussen AFSTAND/TIMER of CALORIEEN/TIMER uitlezing.
2. Houdt [MODE] twee seconden ingedrukt. Het gewicht en de loop afstand worden getoond, de loop afstand knippert.
3. Gebruik de [▲] toets om de loop afstand waarde in te voeren
4. Druk op de [MODE] toets, de gewichtswaarde knippert.
5. Gebruik de [▲] toets om het gewicht in te geven
6. Druk op de [MODE] toets om te bevestigen en het instelmenu te verlaten.

Opm: de stappenteller keert automatisch terug naar de AFSTAND/TIMER uitlezing als u zeven seconden geen toets aanraakt.

STAPPEN, AFSTAND EN CALORIEËN

Om het totaal aantal genomen stappen, afgelegde afstand of verbrande calorieën uit te lezen, drukt u op de [MODE] toets.

Om de waarden over een bepaalde afstand of tijd uit te lezen:

1. Druk op de [MODE] voor de STAPPEN uitlezing.
2. Druk op [RESET] om de waarden van de totale afstand, calorieën en stappen te wissen.
3. Druk op de [MODE] toets voor de AFSTAND/TIMER of CALORIE/TIMER uitlezing.
4. Druk op [RESET] om de timer waarden te wissen.
5. Druk op [ST/SP] om de timer te starten. De timer telt op tot 99 uur, 59 minuten en 59 seconden waarna hij weer bij 0 begint.
6. GA! De stappenteller begint met het registreren van gegevens zodra hij beweging opmerkt.
7. Druk op [ST/SP] om de timer te stoppen als u klaar bent.

Opmerking over de bewegings gevoeligheid: Om de unit meer of minder gevoelig voor bewegingen te maken, gebruikt u de Bewegings Gevoeligheid schakelaar. Om het juiste aantal bewegingen vast te stellen voor een individueel wandel patroon, dient u te experimenteren met verschillende instellingen.

FITNESS TIPS

Om fit te blijven, dient een persoon met een gewicht van 60kg in het algemeen 10.000 stappen te nemen om ongeveer 300 calorieën te verbranden. Het volgende diagram geeft u een basis referentie inzake het calorie verbruik voor personen van verschillend gewicht (FIG. D)

HET GEBRUIK VAN HET PANIEK ALARM

Het alarm wordt geactiveerd zodra u de pin uit de unit trekt. Trek de pin uit als de situatie dit vereist.

Om het alarm te stoppen drukt u de pin weer in de uitsparing.

Opm: een nieuwe 12V batterij gaat ongeveer 15 minuten mee bij geactiveerd paniek alarm. Wij raden u aan het paniek alarm te testen elke keer als u de stappenteller gaat gebruiken.

SPECIFICATIES

| | |
|---------------------|---|
| Display uitlezingen | : STEP, DIST/TIMER, CAL/TIMER |
| Real time klok | : 12 uur/24 uur met optie voor uren/ minuten/seconden uitlezing |
| Stappen teller | : 0 tot 99.999 stappen |
| Afgelegde afstand | : 0 tot 999,99 km |
| Calorie verbruik | : 0 tot 99999 kcal |
| Optel timer | : 99 uur, 59 minuten, 59 seconden |
| Stap lengte | : 30 tot 150 cm |
| Gewicht bereik | : 30 tot 150 kg |
| Paniek alarm | : tussen 110 – 115 dB gemeten op 5cm afstand |
| Gebruikstemperatuur | : -10°C tot 40°C |
| Opslag temperatuur | : -20°C tot 60°C |
| Batterij type | : 2x LR43 en 1x 12V batterijen |
| Afmetingen | : 52 x 70 x 23 mm (L x B x H) |
| Gewicht | : 54 g (inclusief batterij) |

Drukfouten en/of tussentijdse wijzigingen voorbehouden.

VOORZORGSMAATREGELEN

Deze unit is gemaakt om jarenlang correct te werken, mits juist behandeld.

1. Dompel de unit niet onder in water.
2. Maak de unit niet schoon met schuurmiddelen of roestveroorzakende materialen.
3. Stel de unit niet bloot aan sneeuw of overmatige druk, schokken, stof, temperaturen of luchtvochtigheid.
4. Probeer niet de unit zelf te repareren, uw garantie kan hiermee vervallen.
5. Gebruik geen oude en nieuwe batterijen of verschillende types door elkaar.
6. Lees deze handleiding aandachtig door alvorens het apparaat in gebruik te nemen
7. Er mogen geen oplaadbare batterijen gebruikt worden in dit product. Gebruik alleen de voorgeschreven batterijen.

LET OP

- De inhoud van deze handleiding kan zonder voorafgaand bericht worden aangepast.
- Door druk beperkingen kan de display zoals getoond in deze handleiding afwijken
- De inhoud van deze handleiding mag niet gereproduceerd worden zonder voorafgaande toestemming van de fabrikant.