

STARCK

WITH



OREGON
SCIENTIFIC

Station météo complète avec horloge radio pilotée
(Modèle n° : PS-M01 / PS-M01U)

Manuel de l'utilisateur



L

TABLE DES MATIÈRES

À propos de ce guide	2
Présentation du produit	3
Mise en service	8
Piles	8
Adaptateur secteur	8
Changer de mode	8
Modifier les réglages	9
Installation de l'unité extérieure	9
Horloge	10
Alarme	11
Calendrier	12
Phase lunaire	13
Baromètre	13
Prévisions météo	15
Température et humidité	15
Rétroéclairage	18

Réinitialisation du système	20
Sécurité et entretien	20
Avertissements	20
Diagnostic des pannes	21
Caractéristiques techniques	23
Informations supplémentaires	25



L

À PROPOS DE CE GUIDE

Nous vous félicitons d'avoir choisi la Station météo complète avec horloge radio pilotée de Philippe Starck avec Oregon Scientific (PS-M01 / PS-M01U). Ce puissant appareil réunit des fonctions sans fil d'horlogerie, d'alarme, de contrôle des températures intérieure et extérieure et de l'humidité, et de prévisions météo en un même instrument que vous pouvez consulter sans sortir de chez vous.

Conservez ce manuel à portée de main lorsque vous utilisez votre nouveau produit. Il contient des instructions pratiques pas à pas, ainsi que les caractéristiques techniques et les avertissements dont vous devez avoir pris connaissance.

Contenu de l'emballage :

- Unité principale
- Capteur à distance
- Piles
- Adaptateur secteur

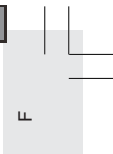

PRÉSENTATION DU PRODUIT

VUE DE DESSUS

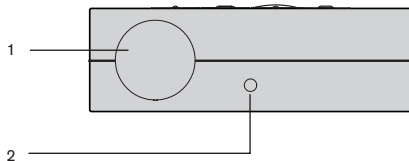

DESCRIPTION

1. **Bouton Rappel d'alarme / Éclairage**
2. Capteur de lumière

3



L

ÉCRAN LCD

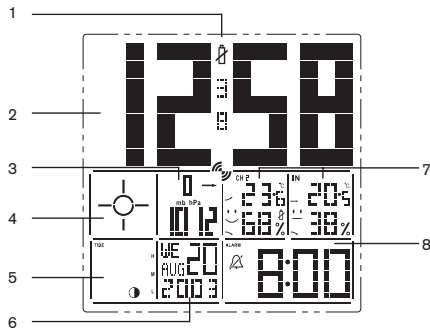

DESCRIPTION

1. **Indicateur de piles faibles**
2. Horloge
3. Baromètre
4. Prévisions météo
5. Phase lunaire
6. Calendrier
7. Température et humidité
8. Alarme

4

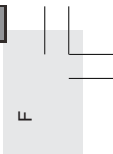

VUE ARRIÈRE

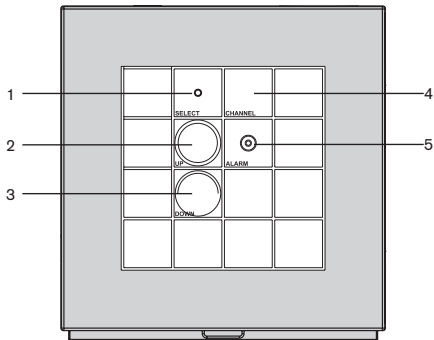

DESCRIPTION DES BOUTONS

1. Select - change de mode / modifie les réglages
2. Up - augmente le réglage / active la synchronisation automatique
3. Down - diminue le réglage / désactive la synchronisation automatique
4. Channel - change d'unité extérieure
5. Alarm - active / désactive l'alarme



5



VUE DESSOUS ET CÔTÉ

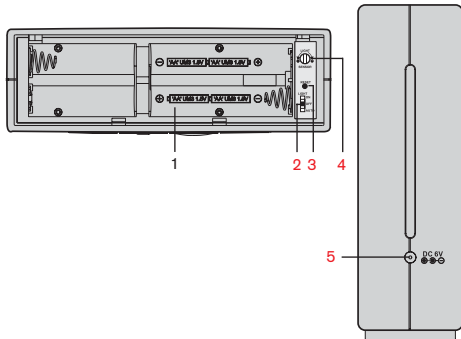

DESCRIPTION

1. Compartiment des piles
2. Commutateur de rétroéclairage
3. Bouton de réinitialisation
4. Bouton de la sensibilité lumineuse
5. Prise d'entrée de l'adaptateur secteur

NOTE Adaptateur secteur non affiché.

6

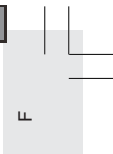

UNITÉ EXTÉRIURE

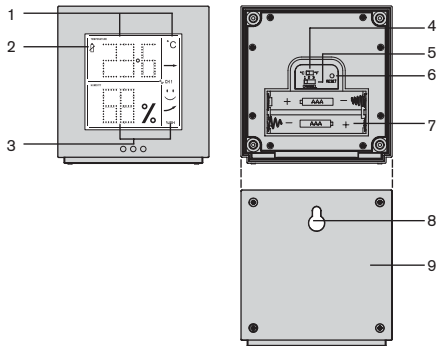

DESCRIPTION

1. Affichage Température / Tendance
2. Icône Piles faibles
3. Affichage Humidité / Tendance / Niveau de confort
4. Commutateur °C/°F
5. Commutateur de canal
6. Bouton de réinitialisation
7. Compartiment des piles
8. Trou de fixation murale
9. Couvercle du compartiment des piles

7



L

MISE EN SERVICE

PILES

Les piles des unités principale et extérieure sont fournies avec ce produit. Remplacez-les lorsque le signal **de Piles faibles** () s'affiche. Retirez le couvercle du compartiment des piles au bas de l'unité principale et insérez celle-ci. Vous devez disposer d'un petit tournevis cruciforme pour retirer le couvercle du compartiment de l'unité principale. Respectez la polarité conformément aux indications du compartiment des piles. Avant de refermer le couvercle, appuyez sur le bouton **RESET** avec la pointe d'un objet pointu (tel qu'un stylo à bille).



NOTE Insérez les piles dans l'unité extérieure avant de régler l'unité principale. N'utilisez pas de piles rechargeables.

ADAPTATEUR SECTEUR

Un adaptateur secteur est fourni pour l'unité principale si vous souhaitez utiliser la fonction de rétroéclairage continu. La prise se trouve au dos de l'unité.

NOTE Si l'alimentation secteur est coupée, l'unité bascule automatiquement sur les piles.

CHANGER DE MODE

Appuyez sur le bouton **SELECT**. Le mode choisi se met à clignoter. L'écran arrête de clignoter si aucun bouton n'est enfoncé pendant 5 secondes.



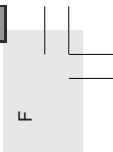

MODIFIER LES RÉGLAGES

Appuyez sur le bouton **SELECT** pendant 2 secondes. Ensuite, appuyez sur **UP** ou **DOWN** pour modifier chaque réglage. Appuyez sur **SELECT** pour modifier les options.

INSTALLATION DE L'UNITÉ EXTÉRIEURE

Il est possible d'utiliser jusqu'à 3 unités extérieures avec ce produit pour surveiller la température et l'humidité extérieures. Les commutateurs d'unité de mesure (°C et °F) et de numéro de canal (1, 2, ou 3) se trouvent dans le compartiment des piles et doivent être réglés avant l'installation.

NOTE Les unités extérieures supplémentaires sont vendues séparément. Si vous utilisez plus d'une unité

extérieure, choisissez un numéro de canal différent pour chaque unité.

INSTALLATION

Placez l'unité extérieure sur une surface plane à l'aide du trou de fixation situé à l'arrière de l'unité.

Pour de meilleures performances :

- Avant d'insérer les piles, choisissez l'unité de mesure et le numéro de canal.
- Placez l'unité à l'abri du soleil et de l'humidité.
- N'éloignez pas l'unité extérieure de plus de 20 à 30 mètres de l'unité principale (intérieure).
- Placez l'unité extérieure face à l'unité principale (intérieure). Limitez les obstacles tels que les portes, les murs et les meubles.



L

Il peut s'avérer nécessaire d'essayer plusieurs emplacements avant d'obtenir la meilleure réception.

HORLOGE

Ce produit synchronise automatiquement la date et l'heure avec les organismes officiels d'horlogerie de **Francfort, Allemagne (PS-M01) ou Rugby, Angleterre (PS-M01U)**. Lorsque l'unité se trouve dans un rayon de 1500 km d'un signal radio, l'icône de réception clignote pendant la réception.



RÉCEPTION

La durée de la réception est de 2 à 10 minutes. Une fois la réception terminée, l'icône cesse de clignoter.

Signal fort	Signal faible	Pas de signal

NOTE Pour de meilleures performances, éloignez l'unité des objets métalliques ou des appareils électriques, et placez-la près d'une fenêtre avec une ouverture dégagée sur le ciel.





L

POUR ACTIVER OU DÉSACTIVER LA SYNCHRONISATION AUTOMATIQUE

En mode Horloge, appuyez sur **DOWN** pendant 2 secondes pour désactiver la synchronisation automatique. L'unité ne répond pas aux signaux radio tant que vous n'avez pas réactivé la synchronisation.

Pour activer la réception automatique, appuyez sur **UP** pendant 2 secondes.

RÉGLER OU MODIFIER L'HEURE

1. Appuyez sur **SELECT** pour passer en mode Horloge. L'heure se met à clignoter.
2. Appuyez sur le bouton **SELECT** pendant 2 secondes pour entrer en mode réglage.
3. Sélectionnez le format 12/24 heures, l'heure et les minutes. Appuyez sur **UP** ou **DOWN** pour modifier le réglage. Appuyez sur **SELECT** pour confirmer.

ALARME

Lorsqu'elle est activée, l'alarme musicale sonne doucement, puis de plus en plus fort. Elle s'éteint au bout de 2 minutes. L'écran LCD s'allume pendant les 8 premières secondes.

RÉGLER L'ALARME

1. Appuyez sur **SELECT** à plusieurs reprises jusqu'à ce que la zone de l'alarme clignote.
2. Appuyez sur le bouton **SELECT** pendant 2 secondes pour entrer en mode réglage.
3. Sélectionnez l'heure, les minutes, la mélodie (1 - 7) et le volume (Faible ou Fort). Appuyez sur **UP** ou **DOWN** pour modifier le réglage. Appuyez sur **SELECT** pour confirmer.
4. Appuyez à nouveau sur le bouton **SELECT** lorsque vous avez terminé.



L

RAPPEL D'ALARME

Appuyez sur le bouton **RAPPEL D'ALARME/ÉCLAIRAGE** sur le dessus de l'unité pour désactiver temporairement l'alarme pendant 8 minutes. L'icône de l'alarme se met à clignoter lorsque le rappel d'alarme est activé.

POUR ALLUMER OU ÉTEINDRE L'ALARME

Appuyez sur un bouton pour arrêter l'alarme.

Pour éteindre l'alarme complètement (la désactiver pour le lendemain), appuyez sur **ALARM**.

CALENDRIER

RÉGLER LA DATE

La synchronisation automatique de l'horloge doit être désactivée avant de régler manuellement la date.

(→ 11)

1. Appuyez sur **SELECT** à plusieurs reprises jusqu'à ce que la zone Calendrier clignote.
2. Appuyez sur le bouton **SELECT** pendant 2 secondes pour entrer en mode de réglage du calendrier.
3. Sélectionnez l'année, le mois, la date et la langue. Appuyez sur **UP** ou **DOWN** pour modifier le réglage. Appuyez sur **SELECT** pour confirmer.



LL

NOTE Les langues en option sont (An) l'anglais, (F) le français, (All) l'allemand, (I) l'italien et (E) l'espagnol.

PHASE LUNAIRE

Appuyez sur **SELECT** jusqu'à ce que la zone Calendrier clignote. Ensuite appuyez sur **UP** ou **DOWN** pour modifier la date et afficher la phase de lune correspondante.

BAROMÈTRE

Cet appareil enregistre les variations de la pression atmosphérique au cours des dernières 24 heures pour donner les prévisions météo (→ 15), ainsi qu'une ligne de tendance indiquant le sens des variations du baromètre. Celles-ci sont mesurées par l'unité principale (intérieure).

TENDANCE BAROMÉTRIQUE

La flèche de la tendance barométrique des 30 dernières minutes est affichée en permanence.



L

Tendance	Description	Variation de pression (mb/hPa)	
		1 h	6 h
	En hausse	+1	+3
	Stable	Stable	Stable
	En baisse	-1	-3

VOIR LES 24 DERNIÈRES HEURES

Appuyez sur **SELECT** 2 fois jusqu'à ce que la zone Baromètre clignote. Ensuite, appuyez sur **UP** ou

DOWN pour visualiser l'historique des dernières 24 heures.

RÉGLER L'UNITÉ ET L'ALTITUDE

Vous pouvez régler l'unité de mesure (mb/hPa ou inHg) et l'altitude. Le réglage de l'altitude permet à l'appareil de réaliser des mesures plus précises.

1. Appuyez sur **SELECT** 2 fois jusqu'à ce que la zone Baromètre clignote.
2. Appuyez sur le bouton **SELECT** pendant 2 secondes.
3. Sélectionnez l'altitude (de -100 mètres à 2500 mètres par incréments de 10) et l'unité de mesure (mb/hPa ou inHg). Appuyez sur **UP** ou **DOWN** pour modifier le réglage. Appuyez sur **SELECT** pour confirmer.



L

PRÉVISIONS MÉTÉO

Cet appareil prévoit la météo pour les 12 à 24 heures à venir dans un rayon de 30 à 50 km avec une précision de 70 à 75 %. Les prévisions météo sont affichées en permanence.

Ensoleillé	Partiellement nuageux	Nuageux	Pluvieux

TEMPÉRATURE ET HUMIDITÉ

En appuyant sur un bouton, vous pouvez consulter la température intérieure ou extérieure actuelle, le taux d'hygrométrie, le niveau de confort, la tendance et les mesures record. Les mesures extérieures sont collectées par l'unité extérieure.

La température figure en haut; l'hygrométrie, en-dessous.

CONSULTER LES MESURES MIN / MAX / ACTUELLES

Appuyez sur **SELECT** 3 fois jusqu'à ce que la zone Température et Humidité clignote. Appuyez sur **UP** ou **DOWN** pour faire défiler les mesures.



L

EFFACER LES ENREGISTREMENTS MIN / MAX

Pendant l'affichage des enregistrements Min/Max, appuyez sur le bouton **UP** ou **DOWN** pendant 2 secondes jusqu'à l'émission d'un bip. Cette opération efface les mesures précédentes de la mémoire.

RECHERCHE DE CAPTEUR

S'il n'y a pas de signal d'unité extérieure, l'affichage des mesures de température et d'humidité reste blanc. Vérifiez les piles de l'unité extérieure, ou appuyez sur les touches **UP** et **DOWN** pendant 2 secondes pour chercher la ou les unités extérieures.

SÉLECTIONNER LE CANAL DE L'UNITÉ EXTÉRIEURE

En mode Température / Humidité, appuyez sur **CHANNEL** pour choisir entre les canaux 1, 2 et 3, ou appuyez sur le bouton **CHANNEL** pendant 2 secondes pour entrer en mode défilement automatique. Si vous utilisez 1 seule unité extérieure, vous ne pouvez pas changer de canal ou sélectionner le mode Auto. Si vous sélectionnez " Auto ", le canal change toutes les 3 secondes. Pour désactiver ce mode, appuyez à nouveau sur le bouton **CHANNEL** pendant 2 secondes.

Recherche	Aucun signal	Signal reçu
		



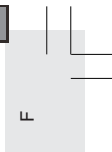



NOTE Les signaux provenant d'appareils électriques ménagers tels que les sonnettes de porte et les systèmes de sécurité peuvent causer des défaillances temporaires de réception entre les unités intérieure et extérieure. Ce phénomène est normal et n'affecte pas les performances générales du produit. La réception reprend immédiatement après la fin des interférences.

ZONE DE CONFORT

Les zones de confort intérieure et extérieure sont indiquées pour les conditions suivantes :

Zone	Température	Humidité relative
 Humide	Tous	>70%
 Sec	Tous	<40%
 Confortable	20 - 25 °C (68 - 77 °F)	40 - 70%



L

TENDANCES

La flèche de la tendance des 30 dernières minutes est affichée en permanence. Les tendances de la température intérieure et extérieure et de l'humidité sont affichées séparément.

Tendance	Température	Humidité relative
	+ 0,5 °C	+3 %
	Stable	Stable
	- 0,5 °C	-3 %



RÉGLER L'UNITÉ

En mode Température / Humidité, appuyez sur le bouton **SELECT** pendant 2 secondes. Appuyez sur **UP** ou **DOWN** pour choisir entre °C et °F. Appuyez sur **SELECT** pour confirmer.

RÉTROÉCLAIRAGE

Appuyez sur le bouton **RAPPEL D'ALARME/ÉCLAIRAGE** pour activer le rétroéclairage pendant 5 secondes.

RÉTROÉCLAIRAGE CONTINU

Pour utiliser cette fonction, l'adaptateur secteur doit être branché (→ 8).



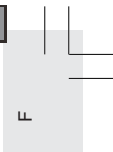

1. Le commutateur **RÉTROÉCLAIRAGE** se trouve dans le compartiment des piles. Placez-le sur la position "ON" pour activer le rétroéclairage continu. Placez-le sur "OFF" pour le désactiver.
2. Mettez-le en position "AUTO" pour activer le rétroéclairage continu en fonction de l'intensité lumineuse. Lorsqu'il est activé, le rétroéclairage s'allume chaque fois que l'unité détecte de l'obscurité dans la pièce.
3. Le bouton **Sensibilité lumineuse** se trouve dans le compartiment des piles. Tournez-le pour la régler.

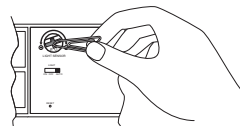

4. Lorsqu'il est activé, le rétroéclairage continu est à moitié aussi lumineux que la normale. Pour atteindre la luminosité maximale, appuyez sur le bouton **RAPPEL D'ALARME/ÉCLAIRAGE**.





RÉINITIALISATION DU SYSTÈME

Les boutons **RESET** se trouvent dans les compartiments des piles des unités principale et extérieure. Appuyez sur ces boutons avec la pointe d'un objet pointu (tel qu'un stylo à bille) chaque fois que vous remplacez les piles ou qu'une performance n'est pas satisfaisante (par exemple, impossibilité d'établir une liaison radio avec l'unité extérieure ou l'horloge automatique, etc.). Tous les réglages par défaut sont restaurés et vous perdez les informations mémorisées (température minimum / maximum et humidité, etc.).

SÉCURITÉ ET ENTRETIEN

Nettoyez l'unité avec un chiffon légèrement humide et un détergent non agressif. Évitez de faire tomber l'unité ou de l'installer à un emplacement où l'adaptateur secteur risque d'être piétiné.

AVERTISSEMENTS

Ce produit est conçu pour plusieurs années d'utilisation s'il est manipulé correctement. Respectez les instructions suivantes :

- Ne jamais plonger l'unité dans l'eau. Cela peut entraîner un choc électrique et endommager l'unité.
- Ne pas soumettre l'unité principale à une force extrême, un choc, ou des fluctuations de température ou d'humidité.
- Ne pas toucher aux composants internes.
- Ne pas mélanger des piles usées avec des piles neuves ou dissemblables.
- **Ne pas utiliser de piles rechargeables avec ce produit.**



L

- Retirer les piles si l'appareil demeure inutilisé pendant une période prolongée.
- Ne pas rayer l'écran LCD.
- Ne pas pratiquer de modifications sur ce produit. Toute modification non autorisée peut invalider votre garantie.
- Le contenu du manuel d'utilisateur est sujet à modifications sans préavis.
- Les illustrations ne sont pas à l'échelle.

DIAGNOSTIC DES PANNES

Lisez ce tableau avant de contacter notre service après-vente.

Problème	Symptôme	Solution
Température	Affiche " LLL " ou " HHH "	La température est hors limite.
Calendrier	Date/mois incohérents	Changez de langue (→ 12)
Rétro éclairage	Pas de rétro éclairage continu	Branchez l'adaptateur secteur. Vérifiez le commutateur de RÉTROÉCLAIRAGE (→ 8, 19)



L

Problème	Symptôme	Solution
Unité extérieure	Ne parvient pas à détecter l'unité extérieure	Vérifiez les piles (→ 8) Vérifiez l'emplacement (→ 9)
	Ne parvient pas à changer de canal	Vérifiez les capteurs. Un seul capteur fonctionne (→ 16)

Problème	Symptôme	Solution
Horloge	Ne parvient pas à synchroniser automatiquement l'heure	<ol style="list-style-type: none"> 1. Retirez les piles. 2. Appuyez sur RESET pour réinitialiser l'unité. Toutes les valeurs en mémoire par défaut sont restaurées. 3. Remplacez les piles. 4. Placez l'horloge près d'une fenêtre / à l'écart des appareils électriques, et attendez 10 à 20 minutes.



L

Problème	Symptôme	Solution
		Si elle ne fonctionne toujours pas, il se peut que vous soyez trop éloigné d'un signal.
	Ne parvient pas à modifier l'horloge	Désactivez la synchronisation automatique (→ 11)
Baromètre	Mesure incohérente	Réglez l'altitude / l'unité (→ 14)

CARACTÉRISTIQUES TECHNIQUES

Dimensions de l'unité principale

L x l x H 129 x 43 x 133,3 mm
Poids 457 grs avec les piles

Dimensions de l'unité extérieure

L x l x H 75 x 35 x 78.3 mm
Poids 136 grs avec les piles

Température

Unité °C ou °F
Intervalle Unité principale : -5 °C à 50 °C
(23 °F à 122 °F)
Unité extérieure : -20 °C à 60 °C
(-4 °F à 140 °F)



L

Précision 0,1 °C (0,2 °F)
 Confort 20 °C à 25 °C (68 °F à 77 °F)
 (voir également Humidité relative)
 Mémoire Minimum / maximum
 Tendance variation de +/-0,5 °C (+/-0,9 °F)

Humidité relative

Intervalle Unités principale et extérieure :
 25 % à 95 %
 Précision 1%
 Confort 40 % à 70 %
 (voir également, Température)
 Mémoire Minimum / maximum
 Tendance Variation de 3 %



Baromètre

Unité mb/hPa ou inHg
 Intervalle 500 à 1050 mb
 (14,77 à 31,01 inHg)
 Précision 1 mb (0,03 inHg)
 Altitude -100 à 2500 mètres
 Affichage Pluvieux, nuageux, partiellement
 nuageux, ensoleillé
 Mémoire 24 heures
 Tendance variation de 1 mbar en 1 heure ou
 variation de 3 mbar en 6 heures

Unité extérieure

Fréquence radio 433 MHz
 Intervalle 30 mètres sans obstacles
 Transmission Toutes les 40 secondes environ



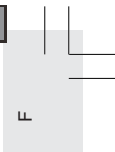

Canal n° 1, 2 ou 3
Unité °C ou °F

Horloge radio pilotée

Synchronisation Auto ou désactivée
Affichage de l'horloge HH:MM:SS
Format heure 12 h AM/PM (format MSF)
24 h (format DCF)
Calendrier JJ/MMM ; sélection du jour de la semaine en 5 langues (An, All, F, I, E)
Phase lunaire 3/4, demi-lune, premier quartier
Alarme 7 mélodies ; 2 minutes crescendo
Rappel d'alarme 8 minutes

Alimentation

Unité principale 4 x UM-3 (AA) piles alcalines
1,5 V (mémoire)
Adaptateur secteur 6 V
(pour l'utilisation normale et le rétroéclairage continu)
Unité extérieure 2 x UM-4 (AAA) piles alcalines
1,5 V

INFORMATIONS SUPPLÉMENTAIRES

Consultez notre site Internet (www.oregonscientific.fr) pour en savoir plus sur nos nouveaux produits et les appareils Oregon Scientific tels que les appareils photo numériques, les organisateurs, les appareils de sport et les stations météo. Le site indique également comment joindre notre service après-vente.



L

DÉCLARATION EUROPÉENNE DE CONFORMITÉ

Ce produit comprend le module émetteur homologué **TX 07** et est conforme aux conditions requises de l'Article 3 des Directives R&TTE 1999/5/EC, s'il est utilisé à bon escient et que la ou les normes suivantes sont respectées:

Utilisation efficace du spectre des fréquences radio (Article 3.2 de la Directive R&TTE Directive)

norme(s) appliquée(s)

ETSI EN 300 220-3 (Ver. 1.1.1):2000-09

Compatibilité électromagnétique (Article 3.1.b de la Directive R&TTE)

norme(s) appliquée(s)

ETSI EN 301 489-1-3 (Ver. 1.4.1):2002-08

Sécurité des appareils de technologie de l'information (Article 3.1.a de la Directive R&TTE)

norme(s) appliquée(s)

EN 60950:2000

Information supplémentaire:

Par conséquent ce produit est conforme à la Directive Basse tension 73/23/EC, à la Directive EMC 89/336/EC et à la Directive R&TTE 1999/5/EC (annexe II) et porte la mention CE correspondante.

VS-Villingen / Allemagne Août 2003

Gerhard Preis

Représentant du fabricant R&TTE

CE 0682

Pays concernés RTT&E :

Tous les pays de l'UE, Suisse ,
et Norvège

© 2003 Oregon Scientific. Tous droits réservés.