

INTRODUÇÃO E CARACTERÍSTICAS

Estamos gratos pela aquisição do Gravador Digital VR268. O VR268 não é apenas fácil de usar, é tão pequeno que pode ser transportado para gravação de reuniões, conversas e encontros. Este aparelho permite guardar até 198 mensagens com um total de 32 minutos e organizá-los em dois ficheiros separados. As mensagens permanecem intactas, mesmo quando as pilhas são removidas devido ao emprego de memória estável. Outras características do produto incluem:

- Controle automático de ganho (AGC)**
Mantém uma boa qualidade de gravação, independentemente da intensidade da voz.
- Gravação ativada pela voz (VOX)**
Inicia e pára a gravação, automaticamente, ao detectar vozes.
- Indicação do estado da pilha (3 níveis)**
Indica o estado da pilha e lembra o utilizador da necessidade de a substituir.
- Busca de mensagens (primeiros 5 segundos de cada mensagem)**
Ajuda o utilizador a procurar a mensagem pretendida.
- Bloqueio dos botões (HOLD)**
Impede os botões de serem activados, por acidente.
- Entrada para microfone externo (tomada de 3,5 mm)**
Aumenta o alcance da gravação com um microfone externo.
- Saída para fones externos (tomada de 3,5 mm)**
Possibilita o utilizador de ouvir, em privado, as mensagens gravadas.
- Relógio despertador**
Exibe a hora corrente e desperta diariamente à hora pré-fixada.

BOTÕES DE CONTROLE

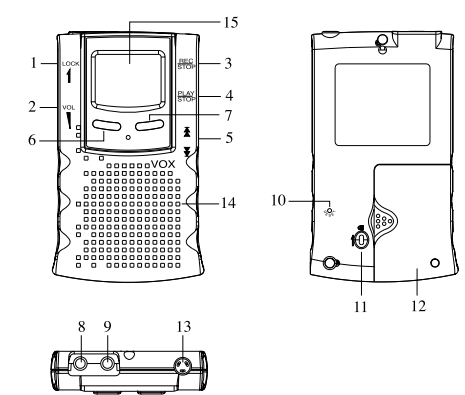

- Comutador deslizante de BLOQUEIO**
Bloqueia os botões do controle.
- Sintonização do VOLUME**
Ajusta saída de volume do alto-falante e dos fones.
- Botão REC/STOP**
Inicia ou pára uma gravação
- Botão PLAY/STOP**
Inicia ou pára uma repetição
- Botão SKIP/REV**
Localiza uma mensagem .por salto, para a frente ou para trás.
- Botão MENU**
Seleciona uma função
- Botão ERASE**
Apaga a mensagem
- Ligação dos fones**
Recebe um fone opcional
- Ligação do MIC**
Recebe um microfone opcional
- Botão RESET**
Repõe todos os valores de origem
- Fecho da tampa do compartimento da pilha**
Tranca a tampa do compartimento da pilha
- Tampa do compartimento da pilha**
- Microfone Incorporado**
- Alto-falante**
- Indicadores Do LCD**

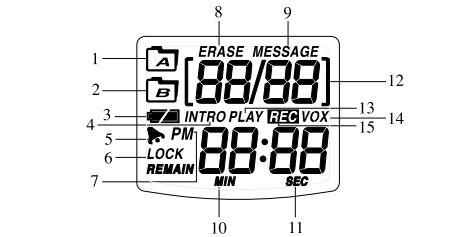

- Ficheiro A
- Ficheiro B
- Nível da pilha
- Repetição para busca
- Estado do alarme
- Estado do bloqueio
- Hora PM
- Apagar
- informação da hora/mensagem
- Minutos
- Segundos
- Número da mensagem e contagem
- Repetição
- Gravação ativada pela voz (VOX) ligada
- Gravar

PREPARAÇÃO

- INSTALAÇÃO DAS PILHAS**
São necessárias duas pilhas AAA, (UM-4). Recomenda-se a utilização de pilhas alcalinas, para um melhor funcionamento do aparelho.

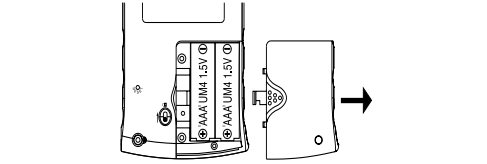

- Para a repetição ou a gravação.
- Destranque a tampa do compartimento das pilhas.
- Abra a tampa do compartimento das pilhas.
- Insira as pilhas de acordo com a polaridade indicada.
- Volte a colocar a tampa do compartimento das pilhas.
- Tranque a tampa do compartimento das pilhas.

O nível das pilhas está indicado no LCD. Mude as pilhas quando aparecer o indicador "BATT".

- Atenção:**
- Remover as pilhas durante a gravação pode corromper os dados em memória.
 - Não inverta a polaridade das pilhas
 - Use apenas pilhas novas do tipo e tamanho recomendados.
 - Não misture pilhas novas e pilhas gastas, diferentes tipos de pilhas (normais, alcalinas ou recarregáveis) ou pilhas recarregáveis de capacidades diferentes.
 - Deite fora as baterias, de modo adequado. Não as queime ou enterre.
 - Se pensa não utilizar o gravador durante uma semana ou mais, remova as pilhas. As pilhas podem verter produtos químicos que leva à destruição dos componentes eletrônicos.

- PÔR O RELÓGIO EM FUNCIONAMENTO**
 - Prima, sem largar, o botão de MENU no modo de relógio. Os dígitos das horas começam a piscar.
 - Prima SKIP/REV para introduzir a hora.
 - Prima MENU. Os dígitos dos minutos começam a piscar.
 - Prima SKIP/REV para introduzir os minutos.
 - Prima MENU para regressar à operação normal.

- PÔR O ALARME EM FUNCIONAMENTO**
 - Prima MENU no modo de relógio para exibir a hora do alarme. Aparece o indicador "AL".
 - Prima, sem largar, MENU no modo de relógio. Os dígitos das horas começam a piscar.
 - Prima SKIP/REV para introduzir as horas.
 - Prima MENU. Os dígitos dos minutos começam a piscar.
 - Prima SKIP/REV para introduzir os minutos.
 - Prima MENU para regressar à operação normal.

O Alarme liga, automaticamente, quando se altera a hora do alarme.

- LIGAR E DESLIGAR O ALARME**
 - Prima MENU no modo de relógio para exibir a hora do alarme.
 - Prima SKIP/REV para ligar ou desligar o alarme. O indicador de alarme ligado [ALARM ON] aparece quando este está ligado.

Quando o alarme dispara, prima qualquer botão para o parar, ou ele pára automaticamente, dentro de 30 segundos, se não for premido nenhum botão.

Se o aparelho estiver no modo de gravação, no tempo pré-fixado o alarme não dispara mesmo que esteja ligado. O indicador de alarme ligado [ALARM ON] pisca durante 30 segundos, a mesmos que um dos botões seja premido.

FUNCIONAMENTO

- MODOS DE FUNCIONAMENTO**
Há dois modos de funcionamento: relógio e gravador digital. O modo de relógio é automaticamente selecionado após o reajuste e quando o aparelho fica inativo durante 30 segundos. Para dar entrada ao modo de gravador digital, prima REC ou PLAY. O ficheiro selecionado, a informação e a situação dos vários ajustes aparecem no visor. Se o botão de REC for premido para dar entrada ao modo de gravador, o aparelho começa, imediatamente, a gravar. Para regressar ao modo de relógio, deixe o aparelho inativo ou prima MENU.

- OPÇÕES DE AJUSTE**
Há três opções a ajustar: o ficheiro ativo, a gravação ativada pela voz (VOX) ligada ou desligada e a confirmação do tom ligada/desligada, premindo um botão.
 - Prima, sem largar, o botão de MENU no modo de gravação. Aparecem "FICHEIRO" ("FILE") e a informação do ficheiro.
 - Prima SKIP/PRESS para ajustar o ficheiro em utilização (ficheiro A ou ficheiro B)
 - Prima MENU para continuar para a opção seguinte. Aparece o indicador VOX.
 - Prima SKIP/REV para ligar ou desligar a opção VOX. Se a função estiver ligada, o aparelho interrompe, imediatamente, a gravação se não for detectada nenhuma voz durante 2 segundos.
 - Prima MENU para continuar para a opção seguinte. Aparece o indicador "BEEP"
 - Prima SKIP/REV para ligar ou desligar o botão de confirmação de tom.
 - Prima MENU para regressar à operação normal.

- GRAVAÇÃO DE MENSAGENS**
 - Prima REC para iniciar a gravação. Informação vária da mensagem a ser gravada é, automaticamente, apresentada e atualizada.
 - Prima REC, de novo, para parar a gravação.

- Nota:**
- Prima MENU, durante o processo de gravação para exibir a disponibilidade do gravador.

- Quando o número de mensagens atingir 99 ou 16 minutos de tempo de gravação disponível para um ficheiro, aparece o indicador de cheio "FULL". Pode continuar a gravar com o outro ficheiro.
- Quando a opção VOX estiver ligada, o aparelho interrompe a gravação se não for detectada nenhuma voz durante 2 segundos. Volta a continuar a gravar, logo que seja detectada uma voz.

- REPETIÇÃO DE MENSAGENS**
Quando o aparelho está no modo de gravador:
 - Prima SKIP/REV para selecionar a mensagem a ser repetida. São apresentadas informações várias da mensagem.
 - Prima PLAY para iniciar a repetição.
 - Prima PLAY, de novo, para parar.

- Nota:**
- Prima SKIP/REV para ler para a mensagem anterior, para o início da actual mensagem ou para a mensagem seguinte durante a repetição.

- APAGAR MENSAGENS**
Quando o aparelho está no modo de gravação:
 - Prima SKIP/REV para selecionar a mensagem a ser apagada.
 - Prima ERASE para apagar. O número da mensagem aparece intermitente.
 - Prima ERASE, de novo, para confirmar.
- Notas:**
- Todas a mensagens de um ficheiro podem ser apagadas ao mesmo tempo quando:
 - Premir, sem largar, ERASE para apagar todas as mensagens. O indicador "ALL" fica intermitente.
 - Premir ERASE, de novo, para confirmar.

- LOCALIZAR MENSAGENS**
 - Quando o aparelho está inativo modo de gravação
 - Prima SKIP/REV para ouvir a mensagem anterior ou a seguinte.
 - Quando a mensagem está ser repetida
 - Prima SKIP/REV para ouvir a mensagem anterior, o início da presente mensagem ou a mensagem seguinte durante a repetição.

- PESQUISA DE MENSAGENS**
Quando o aparelho está no modo de gravação
 - Prima, sem largar, PLAY. O indicador INTRO fica intermitente. Os primeiros 5 segundos da mensagem é ouvida de novo e o aparelho segue para a mensagem seguinte, automaticamente.
 - Prima PLAY para parar.

- BOTÕES DE BLOQUEIO**
 - Deslize o botão LOCK para a posição de bloqueio para trancar os botões de controlo. Aparece o indicador LOCK.
 - Deslize o botão LOCK para destravar a posição e desbloquear os botões de controlo.
- Nota:**
- O indicador LOCK fica intermitente quando o botão é premido e os botões ficam bloqueados .
- AJUSTE DO VOLUME**
Gire o sintonizador para ajustar o volume de saída do alto-falante e dos fones para o nível desejado.

- LIGAÇÃO DOS FONES**
Ligue um fones (não incluído) a uma pequena de ficha de 3, 5mm para ouvir, em privado, as mensagens gravadas. O alto-falante incorporado desliga, automaticamente.

- Aviso:**
- Para proteger a sua audição:
 - Fixe o volume o mais baixo possível, antes de começar a ouvir e faça um ajuste do volume mais conveniente.
 - Não ouça demasiadamente alto ou arrisca-se a perder a audição.
 - Uma vez fixado o volume, não o aumente. Com o tempo, os ouvidos adaptam-se a volumes mais altos. Assim, mesmo que um determinado volume não seja incomodativo, pode contudo prejudicar.
 - Para proteger os outros:
 - Não use os fones enquanto estiver a conduzir ou a andar de bicicleta. Isto pode provocar acidentes de trânsito e é proibido em alguns locais.

- LIGAÇÃO A UM MICROFONE EXTERNO**
Ligue um microfone (não incluído) a uma pequena ficha de 3, 5mm para aumentar a área de gravação. O microfone incorporado desliga automaticamente.

- REINICIAR O APARELHO**
Prima RESET para repor todos os valores de origem.

Nota:

 - Utilize uma ponta curta e grossa para premir RESET.
 - Pode necessitar de reiniciar o aparelho se este não estiver a funcionar devidamente.
 - As mensagens gravadas não se apagam depois de reiniciado o aparelho.

AVISO:
O produto pode não funcionar devidamente em caso de descarga electrostática. Nessas circunstâncias, é necessário reiniciar o aparelho (premindo o botão de reposição (RESET)) para o fazer regressar ao normal.

- Aviso:**
- Pode necessitar de uma reinicialização completa, no caso do aparelho não estar a trabalhar devidamente, após ter reiniciado. Para fazer uma reinicialização completa, prima, sem largar, o botão de ERASE, quando premir o botão de RESET.
 - Neste caso, as mensagens gravadas em ambos os ficheiros são apagadas.

RESOLUÇÃO DE PROBLEMAS

Problema	Sugestões
Nada acontece após bloqueio	<ul style="list-style-type: none"> Verifique se o comutador de pressionar um botão [LOCK] está destravado. Verifique se as pilhas novas estão corretamente colocadas. Verifique se as pilhas estão colocadas de acordo com a polaridade correta.
Sem som	<ul style="list-style-type: none"> Verifique se o volume está ligado Verifique se um fone de ouvido não está ligado ao gravador
Não há gravação de som com o microfone externo	<ul style="list-style-type: none"> Verifique se o microfone está ligado. Verifique se está a usar um microfone dinâmico.
O aparelho não mensagens	<ul style="list-style-type: none"> Verifique se o número de faz gravações do ficheiro selecionado é inferior a 99. Verifique se o comprimento total das mensagens gravadas no ficheiro selecionado é inferior a 16 mn.
A indicação "DOOR"	<ul style="list-style-type: none"> Verifique se a tampa do compartimento das pilhas está trancada
A indicação "BATT"	<ul style="list-style-type: none"> Verifique se as baterias novas já estão usadas.
O funcionamento não é normal	<ul style="list-style-type: none"> Reinicie o aparelho e execute a reinicilização completa se necessário.

CUIDADOS A TER

Este produto foi concebido de modo a proporcionar-lhe longos anos de funcionamento, livre de problemas, se utilizado cuidadosamente.

- Mantenha o produto seco.
- Mantenha o produto afastado de temperaturas elevadas.
- Mantenha o produto afastado da poeira, da sujidade ou de ambientes úmidos.
- Não limpe o produto com diluentes, detergentes, ou outros produtos corrosivos. Limpe com um pano úmido.

ESPECIFICAÇÕES

Meio de gravação	: memória estável incorporada
Tempo de gravação	: 32 minutos (max. 16 min. em cada ficheiro)
Alto-falante	: 28 mm de diâmetro
Potência máxima	: 100 W
Ficha do fone	: 3,5 mm de diâmetro, 8 Ohms
Ficha do microfone	: 3,5 mm de diâmetro, 2 Kohms
Alimentação	: 2 pilhas alcalinas AAA de 1,5V.
Duração das pilhas	: cerca de 6 horas de gravação contínua ou 4 horas de repetição contínua.
Dimensões	: 55 mm (c) x 95 mm (l) x 144 mm (a)
Peso	: 45 gr, sem pilhas

As especificações são valores típicos que podem variar de aparelho para aparelho. As especificações estão sujeitas a alterações e melhoramentos sem aviso prévio.