

ELECTRONIC TIMER WITH SAND TIMER DESIGN

CHRONOMETRE ELECTRONIQUE MODELE SABLIER

ELEKTRONISCHER KURZZEITMESSER IM SANDUHR-DESIGN

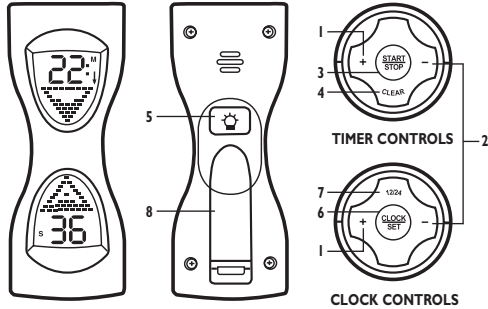

GB

INSTRUCTION MANUAL

LOCATION OF CONTROL

- | | | |
|---------------------|----------------|---------------------|
| 1. + | 4. TIMER CLEAR | 7. 12/24 HOUR CLOCK |
| 2. - | 5. LIGHT | 8. BATTERY DOOR |
| 3. TIMER START/STOP | 6. CLOCK SET | |

GETTING STARTED

To install battery (battery included) - Remove the battery door. Insert one "AAA" battery, ensuring +/- terminals are the correct way round. Replace the battery door.

Setting the clock

- To switch to clock mode upturn the unit so CLOCK SET is at the top.
- Press & hold CLOCK SET button for 2 seconds until the time display flashes.
- Press + or - buttons to set the current time. The time will advance quickly if the button is held down.
- After setting, press CLOCK SET button again to set the time.

Setting the countdown timer

- To switch to timer mode upturn the unit so START/STOP is at the top.
- Press CLEAR button to reset digits to 00:00. Press + or - buttons to set the desired timing period, up to a maximum of 99 minutes. The time will advance quickly if the button is held down.
- Press START/STOP button to start countdown.
- The timer can be temporarily stopped by pressing the START/STOP button. You can restart it by pressing the START/STOP button again.
- The alarm beeps for 1 minute when it reaches 0:00. The timer will then count up and flash the time elapsed on the display.
- Press START/STOP button to stop alarm. The last countdown time will be recalled and displayed (This timer has a built-in memory function).

Setting the count-up timer

- To switch to timer mode upturn the unit so START/STOP is at the top.
- Press CLEAR button to reset digits to 00:00. Press START/STOP button to start count up.
- The timer can be temporarily stopped by pressing the START/STOP button. You can restart it by pressing the START/STOP button again.

12/24 hour clock display

- Simply press the 12/24 button to choose your desired format.
- In 12hr format, a 'PM' sign will appear to indicate PM hours.

USE AND CARE

- Wipe clean with a dry cloth. **DO NOT** immerse in water.
- DO NOT** place on or near hot ovens etc.
- Use 1 x AAA battery type. If the display begins to disappear or alarm sound faint, check battery contact and then try a new battery. Always remove flat batteries.

GUARANTEE - Salter will repair or replace this product*, free of charge if within a year of the date of purchase it can be shown to have failed through defective workmanship or materials. This undertaking is in addition to a consumer's statutory rights and does not affect those rights in any way. *Excludes batteries.

F

MANUEL D'INSTRUCTIONS

POSITION DES COMMANDES

- | | | |
|----------------------------|-----------------------------|-------------------------------------|
| 1. + | 4. REMISE A ZERO DU SABLIER | 7. HORLOGE 12/24 HEURES |
| 2. - | 5. ECLAIRAGE | 8. COUVERCLE DU LOGEMENT DE LA PILE |
| 3. MARCHE/ARRET DU SABLIER | 6. REGLAGE DE L'HORLOGE | |

MISE EN MARCHÉ

Installation de la pile (Y compris les piles) - Retirez le couvercle du logement de la pile. Placez une pile "AAA" en vous assurant que les bornes + et - sont dans le bon sens. Refermez le couvercle du logement de la pile.

Réglage de l'horloge

- Pour mettre le sablier en mode horloge, retournez-le de façon à ce que CLOCK SET soit situé en haut.
- Appuyez sur le bouton CLOCK SET pendant 2 secondes jusqu'à ce que l'affichage de l'heure se mette à clignoter.
- Utilisez les boutons + et - pour le mettre à l'heure. Pour faire défiler rapidement les heures et les minutes il suffit de maintenir le bouton enfoncée.
- Une fois l'heure réglée, appuyez à nouveau sur le bouton CLOCK SET pour la mémoriser.

Réglage du temporisateur

- Pour mettre le sablier en mode temporisateur, retournez-le de façon à ce que START/STOP soit situé en haut.
- Appuyez sur le bouton CLEAR pour remettre les chiffres à 00:00. Réglez la durée du temporisateur à l'aide des boutons + et -. La durée maximale est de 99 minutes. Pour un défilement rapide, il suffit de maintenir le bouton enfoncé.
- Appuyez sur le bouton START/STOP pour démarrer le temporisateur.
- Il est possible d'interrompre momentanément le temporisateur en appuyant sur le bouton START/STOP. Il peut être redémarré en appuyant à nouveau sur le bouton START/STOP.
- L'alarme émet un bip sonore pendant 1 minute lorsque le temporisateur arrive à 0:00. Le sablier commence alors à chronométrer et le temps écoulé clignote sur l'affichage.
- Appuyez sur le bouton START/STOP pour faire taire l'alarme. La dernière durée du temporisateur s'affiche alors en rappel (ce sablier dispose d'une fonction de mémoire intégrée).

Réglage du chronomètre

- Pour mettre le sablier en mode chronomètre, retournez-le de façon à ce que START/STOP soit situé en haut.
- Appuyez sur le bouton CLEAR pour remettre les chiffres à 00:00. Appuyez sur le bouton START/STOP pour démarrer le chronomètre.
- Il est possible d'interrompre momentanément le chronomètre en appuyant sur le bouton START/STOP. Il peut être redémarré en appuyant à nouveau sur le bouton START/STOP.

Affichage de l'horloge en format 12 ou 24 heures

- Appuyez simplement sur le bouton 12/24 pour sélectionner le format désiré.
- En format 12 heures format, le signe "PM" s'affiche pour indiquer les heures d'après-midi.

EMPLOI ET ENTRETIEN

- Pour le nettoyage, essuyez avec un chiffon sec. **NE PAS IMMERGER** dans l'eau. **NE PAS** placer sur ou à proximité des sources de chaleur (comme les fours par exemple).
- Utiliser une pile de type AAA. Si l'intensité de l'affichage commence à s'affaiblir ou l'alarme s'affaiblit en sonorité, contrôlez le dispositif de contact de la pile ou changez-la. Veillez toujours à retirer les piles usagées.

GUARANTIE - Salter s'engage à réparer ou remplacer gratuitement ce produit*, si dans l'année suivant sa date d'achat il s'avère être défectueux en raison d'un vice matériel ou de fabrication. Cette garantie vient s'ajouter aux droits législatifs impératifs du consommateur et ne modifie pas ces derniers de quelque manière que ce soit. *Piles exclues.

D

BEDIENUNGSANLEITUNG

BEZEICHNUNG DER TEILE

- | | | |
|--------------------------------|-------------------------------|--------------------------|
| 1. + | 4. KURZZEITMESSER NULLSTELLEN | 7. 12-/24-STUNDENANZEIGE |
| 2. - | 5. LICHT | 8. BATTERIE-KAMMERDECKEL |
| 3. KURZZEITMESSER BEGINN/STOPP | 6. EINSTELLEN DER UHR | |

SO FANGEN SIE AN

Einsetzen der Batterie (Batterien werden mitgeliefert) - Entfernen Sie den Batteriekammerdeckel. Setzen Sie eine AAA-Batterie ein, und stellen Sie sicher, dass die +/- Seiten richtig herum liegen. Setzen Sie den Batteriekammerdeckel wieder ein.

Einstellen der Uhrzeit

- Um den Uhrzeitmodus einzustellen, drehen Sie die Einheit bitte um, so dass CLOCK SET oben ist.
- Halten Sie den CLOCK SET-Button 2 Sekunden lang heruntergedrückt, bis die Zeitanzeige blinkt.
- Drücken Sie den + oder den - Button, um die richtige Zeit einzustellen. Wenn der Button gedrückt gehalten wird, läuft die Zeitangabe schnell vorwärts.
- Drücken Sie nach dem Einstellen wieder den CLOCK SET-Button, um die Zeit einzustellen.

Einstellen des rückwärts zählenden Kurzzeitmessers

- Um den Kurzzeitmessermodus einzustellen, drehen Sie die Einheit bitte um, so dass START/STOP oben ist.
- Drücken Sie den CLEAR-Button, um die Ziffern wieder auf 00:00 zu stellen. Drücken Sie den + oder den - Button, um die gewünschte Zeiteinstellung einzustellen - bis zu maximal 99 Minuten. Wenn der Button gedrückt gehalten wird, läuft die Zeitangabe schnell vorwärts.
- Drücken Sie den START/STOP-Button, um den Ablauf zu beginnen.
- Der Kurzzeitmesser kann vorübergehend gestoppt werden, indem Sie den START/STOP-Button drücken. Sie können wiederbeginnen, indem Sie den START/STOP-Button erneut drücken.
- Wenn 0:00 angezeigt wird, ertönt das Alarmsignal eine Minute lang. Der Kurzzeitmesser zählt dann vorwärts weiter und die verstrichene Zeit leuchtet blinkend im Display auf.
- Drücken Sie den START/STOP-Button, um das Alarmsignal abzuschalten. Die vorherige Rückwärtszählzeit wird wieder aufgerufen und angezeigt (dieser Kurzzeitmesser verfügt über eine automatische Speicherfunktion).

Einstellen des vorwärts zählenden Kurzzeitmessers

- Um den Kurzzeitmessermodus einzustellen, drehen Sie die Einheit bitte um, so dass START/STOP oben ist.
- Drücken Sie den CLEAR-Button, um die Ziffern wieder auf 00:00 zu stellen. Drücken Sie den START/STOP-Button, um den Vorwärtslauf zu beginnen.
- Der Kurzzeitmesser kann vorübergehend gestoppt werden, indem Sie den START/STOP-Button drücken. Sie können wiederbeginnen, indem Sie den START/STOP-Button erneut drücken.

12-/24-Stundenanzeige

- Drücken Sie einfach den 12/24-Button, um das gewünschte Format zu wählen.
- Beim 12-Stunden-Format erscheint das Zeichen "PM", um Nachmittagsstunden anzuzeigen.

Verwendungsbereich und pflege

- Mit einem trockenen Tuch sauber wischen. **NICHT** in Wasser tauchen. **NICHT** auf heiße Herde etc. oder in deren Nähe stellen.
- Setzen Sie eine AAA-Batterie ein. Wenn das Display allmählich undeutlich wird oder das Alarmsignal schwach ist, überprüfen Sie bitte den Batteriekontakt und versuchen Sie dann, eine neue Batterie einzusetzen. Leere Batterien müssen immer entfernt werden.

GUARANTIE - Salter repariert oder ersetzt dieses Produkt* kostenlos, wenn bewiesen werden kann, dass dieses innerhalb eines Jahres nach dem Kaufdatum aufgrund von Ausführungs- oder Materialfehlern funktionsunfähig ist. Wir bieten diese Zusicherung zusätzlich zu den dem Kunden zustehenden Gewährleistungsansprüchen, die durch diese Garantie nicht berührt werden. *außer Batterien.

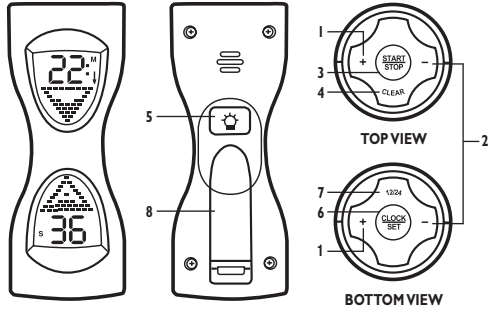

E

MANUAL DE INSTRUCCIONES

UBICACIÓN DE LOS BOTONES

- | | | |
|-----------------------------------|------------------------|------------------------|
| 1. + | 4. BORRAR TEMPORIZADOR | 7. RELOJ 12 / 24 HORAS |
| 2. - | 5. LUZ | 8. TAPA DE LA PILA |
| 3. INICIAR / DETENER TEMPORIZADOR | 6. AJUSTE DEL RELOJ | |

PROCEDIMIENTOS INICIALES

Colocación de la pila (battery included) - Retire la tapa de la pila. Inserte una pila "AAA", asegurándose de que los polos + / - están en su posición correcta. Vuelva a colocar la tapa.

Ajuste del reloj

- Para cambiar el modo reloj, gire la unidad para que CLOCK SET quede arriba.
- Pulse el botón AJUSTAR RELOJ durante 2 segundos hasta que parpadee la pantalla de la hora.
- Pulse los botones + o - para ajustar la hora actual. La hora avanzará rápidamente si se mantiene pulsado el botón.
- Después del ajuste, vuelva a pulsar el botón AJUSTAR RELOJ para fijar la hora.

Ajuste del temporizador de cuenta atrás

- Para cambiar a modo temporizador, gire la unidad para que INICIAR / DETENER quede arriba.
- Pulse CLEAR para poner los dígitos en 00:00. Pulse los botones + o - para ajustar el periodo de tiempo deseado, hasta un máximo de 99 minutos. La hora avanzará rápidamente si se mantiene pulsado el botón.
- Pulse el botón INICIAR / DETENER para iniciar la cuenta atrás.
- El temporizador se puede detener momentáneamente pulsando el botón INICIAR / DETENER. Puede reiniciarlo volviendo a pulsar el botón INICIAR / DETENER.
- La alarma suena durante un minuto cuando llega a 0:00. Después, el temporizador empieza la cuenta adelante y muestra el tiempo transcurrido parpadeando en la pantalla.
- Pulse el botón INICIAR / DETENER para detener la alarma. El temporizador recordará y mostrará el tiempo de la última cuenta atrás (tiene función de memoria integrada).

Ajuste del temporizador de cuenta adelante

- Para cambiar a modo temporizador, gire la unidad para que INICIAR / DETENER quede arriba.
- Pulse CLEAR para poner los dígitos en 00:00. Pulse el botón INICIAR / DETENER para iniciar la cuenta adelante.
- El temporizador se puede detener momentáneamente pulsando el botón INICIAR / DETENER. Puede reiniciarlo volviendo a pulsar el botón START/STOP.

Visualización del reloj 12 / 24 horas

- Sólo tiene que pulsar el botón 12 / 24 para elegir el formato deseado.
- En el formato 12 horas, aparecerá la indicación "PM" para las horas PM.

Utilización y mantenimiento

- Límpielo con un paño seco. **NO** lo sumerja en agua.
- NO** lo coloque sobre o cerca de un horno caliente etc.
- Utilice una pila del tipo AAA. Si la pantalla empieza a desaparecer o la alarma suena débil, compruebe el contacto de las pilas y después inténtelo con unas nuevas. Retire siempre las pilas descargadas.

GARANTIA - Salter reparará o sustituirá este producto*, sin coste alguno si durante el primer año desde la fecha de compra muestra algún fallo provocado por una pieza o material defectuoso. Este compromiso es adicional a los derechos legales del consumidor y no afecta en modo alguno a estos derechos. *No incluye las pilas.

I

MANUALE PER L'USO

POSIZIONE DEL COMANDO

- | | | |
|------------------------------|-------------------------------|--------------------------------|
| 1. + | 4. CANCELLAZIONE CONTAMINUTI | 7. OROLOGIO 12/24 ORE |
| 2. - | 5. LUCE | 8. SPORTELLO DEL VANO BATTERIA |
| 3. AVVIO/ARRESTO CONTAMINUTI | 6. IMPOSTAZIONE DELL'OROLOGIO | |

PREPARAZIONE ALL'USO

Installazione della batteria (le batterie incluse) - Togliere lo sportello del vano batteria. Inserire una batteria «AAA», assicurandosi che le polarità +/- siano posizionate correttamente. Richiudere lo sportello.

Impostazione dell'orologio

- Per commutare alla modalità orologio, rivoltare il contaminuti in modo che il pulsante CLOCK SET sia rivolto verso l'alto.
- Premere e tenere premuto il pulsante CLOCK SET per 2 secondi finché l'ora visualizzata non inizi a lampeggiare.
- Premere i pulsanti + o - per impostare l'ora giusta. L'ora visualizzata avanza velocemente se si tiene premuto il pulsante.
- Dopo aver impostato l'ora, premere di nuovo il pulsante CLOCK SET per confermarla.

Impostazione del conteggio alla rovescia

- Per attivare la modalità contaminuti, rivoltare il contaminuti in modo che il pulsante START/STOP sia rivolto verso l'alto.
- Premere il pulsante CLEAR per azzerare le cifre a 00:00. Premere i pulsanti + o - per impostare il periodo di tempo richiesto, fino a un massimo di 99 minuti. Il periodo visualizzato avanza velocemente se si tiene premuto il pulsante.
- Premere il pulsante START/STOP per iniziare il conteggio alla rovescia.
- Il contaminuti può essere arrestato temporaneamente premendo il pulsante START/STOP. Per riavviarlo premere di nuovo il pulsante START/STOP.
- L'allarme emette un bip sonoro per 1 minuto quando raggiunge 0:00. Il contaminuti conta poi il tempo trascorso e lo visualizza sul display facendolo lampeggiare.
- Per spegnere l'allarme premere il pulsante START/STOP. Verrà richiamato e visualizzato l'ultimo periodo di conteggio alla rovescia (questo contaminuti è dotato di una funzione di memoria incorporata).

Impostazione del conteggio incrementale

- Per attivare la modalità contaminuti, rivoltare il contaminuti in modo che il pulsante START/STOP sia rivolto verso l'alto.
- Premere il pulsante CLEAR per azzerare le cifre a 00:00. Premere il pulsante START/STOP per avviare il conteggio incrementale.
- Il contaminuti può essere arrestato temporaneamente premendo il pulsante START/STOP. Per riavviarlo premere di nuovo il pulsante START/STOP.

Formato di visualizzazione dell'ora

- Premere il pulsante 12/24 per selezionare il formato di visualizzazione a 12 o 24 ore.
- Nel formato a 12 ore appare l'indicazione «PM» per indicare le ore pomeridiane.

Uso e manutenzione

- Pulire con un panno asciutto. **NON** immergere in acqua.
- NON** posare su o vicino a forni caldi, ecc.
- Usare 1 batteria tipo AAA. Se la visualizzazione comincia a sparire o il suono dell'allarme si affievolisce, controllare il contatto della batteria e provare con una batteria nuova. Togliere sempre le batterie esaurite.

GARANTIA - Salter riparerà e sostituirà questo prodotto* gratuitamente qualora, entro il termine di un anno dalla data di acquisto, venga dimostrato che il prodotto ha smesso di funzionare per via di un difetto di manodopera o dei materiali. Questa garanzia viene offerta in aggiunta ai diritti del consumatore garantiti dalla legge e non pregiudica in nessun modo tali diritti. *Esclusa la batteria.

P

MANUAL DE INSTRUÇÕES

LOCALIZAÇÃO DO CONTROLO

- | | | |
|-------------------------------------------|-------------------------------------|-----------------------------|
| 1. + | 4. BOTÃO 'CANCELAR' DO TEMPORIZADOR | 7. RELÓGIO PARA 12/24 HORAS |
| 2. - | 5. LUZ | 8. TAMPA DA PILHA |
| 3. BOTÃO 'LIGAR/DESLIGAR' DO TEMPORIZADOR | 6. AJUSTAR O RELOGIO | |

COMO PÔR EM FUNCIONAMENTO

Para instalar a pilha (Incluindo as pilhas) - Retirar a tampa da pilha. Inserir uma pilha "AAA", certificando-se de que os pólos +/- se encontram na posição correcta. Voltar a colocar a tampa da pilha.

Como regular o relógio

- Para mudar para o modo de relógio, revolver a unidade de modo a que CLOCK SET fique para o lado de cima.
- Premir o botão CLOCK SET e mantê-lo sob pressão durante 2 segundos, até o mostrador da hora começar a piscar.
- Premir os botões + ou - para ajustar na hora actual. A hora avançará rapidamente se o botão for mantido sob pressão.
- Após a regulação, premir o botão CLOCK SET novamente para confirmar a hora.

Como regular o temporizador em contagem decrescente

- Para mudar para o modo de temporizador, revolver a unidade de modo a que START/STOP fique para o lado de cima.
- Premir o botão CLEAR para posicionar os dígitos a 00:00. Premir os botões + ou - para ajustar o período de temporização pretendido, até um máximo de 99 minutos. A hora avançará rapidamente se o botão for mantido sob pressão.
- Premir o botão START/STOP para iniciar a contagem decrescente.
- O temporizador pode ser interrompido temporariamente premindo o botão START/STOP. Pode ser reiniciado premindo novamente o botão START/STOP.
- O alarme apitará durante 1 minuto quando atingir os 0:00. O temporizador iniciará então uma contagem crescente e fará piscar no mostrador o tempo decorrido.
- Premir o botão START/STOP para parar o alarme. O último tempo de contagem decrescente será chamado e apresentado no mostrador (Este temporizador tem uma função de memória incorporada).

Como regular o temporizador em contagem crescente

- Para mudar para o modo de temporizador, revolver a unidade de modo a que START/STOP fique para o lado de cima.
- Premir o botão CLEAR para posicionar os dígitos a 00:00. Premir o botão START/STOP para iniciar a contagem crescente.
- O temporizador pode ser interrompido temporariamente premindo o botão START/STOP. Para reiniciar é preciso premir o botão START/STOP novamente.

Apresentação no temporizador de relógio de 12/24 horas

- Basta premir o botão 12/24 para seleccionar o formato pretendido.
- No formato 12HR, aparecerá um sinal "PM" para indicar as horas PM (Post Meridium-após o meio-dia).

Utilização e manutenção

- Limpar com um pano seco. **NÃO** mergulhar em água.
- NÃO** colocar acima ou perto de fogões quentes, etc.
- Utilizar uma pilha tipo AAA. Caso os dígitos no mostrador comecem a desaparecer ou o som do alarme comece a esmorecer, verificar o contacto da pilha ou experimentar colocar um pilha nova. Retirar sempre as pilhas gastas.

GARANTIA - A Salter reparará ou substituirá este produto* gratuitamente, caso dentro de um ano da data de compra se possa demonstrar que deixou de funcionar devido a defeito de fabrico ou de materiais. Este compromisso constitui um aditamento aos direitos legais dos consumidores e não afecta tais direitos em qualquer medida. *Excluídas as baterias.